



Fabricantes de compresores,
tratamiento y redes de aire
comprimido.





JENbacher

JSC 55



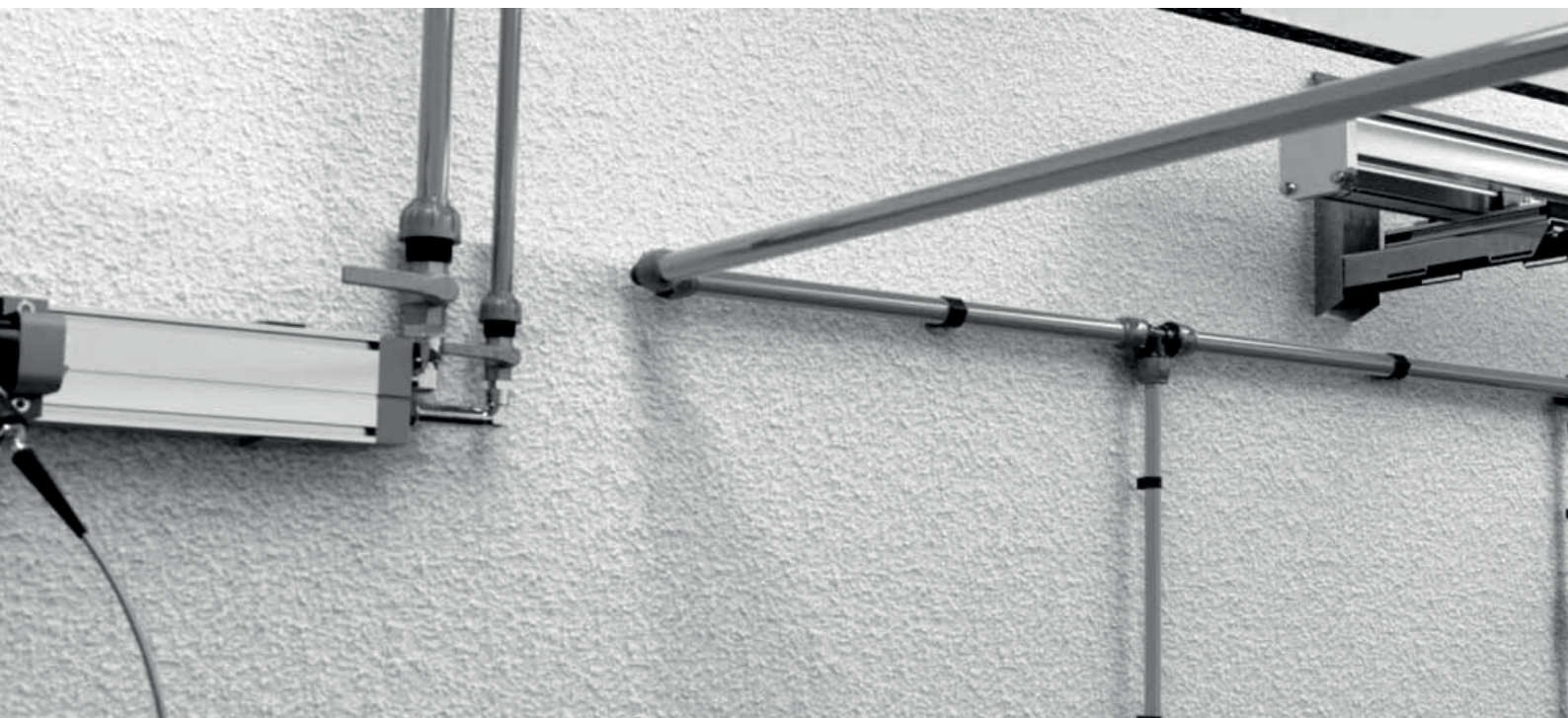

■ SOMOS FABRICANTES

De equipos de aire comprimido eficientes y duraderos con una reducida huella de carbono, que proporcionen una alta calidad del aire.

■ NUESTRA MISIÓN

Es ser una marca que produce equipos de aire comprimido fiables, accesibles y competitivos que se conviertan en soluciones para nuestros clientes en todos los ámbitos de la industria donde se utiliza aire comprimido.



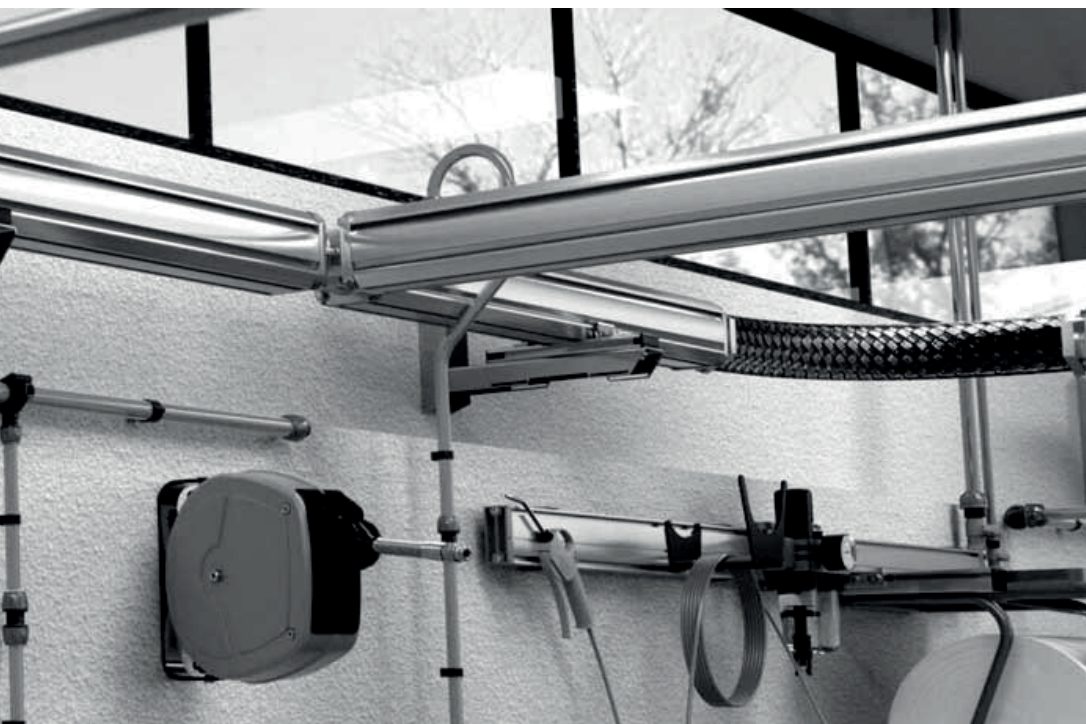

■ NUESTRA LABOR EN JENDER

JENDER es una marca pensada por y para el profesional.

Establecida desde el año 2006, aporta soluciones prácticas, desarrolladas por un equipo multidisciplinar basadas en las necesidades de los usuarios. Los productos Jender están diseñados para satisfacer las exigencias reales de los usuarios.

Fabricados con materiales de alta calidad y componentes de reconocido prestigio.

Las diferentes gamas de productos están certificadas según las normativas europeas. Producto y servicio postventa garantizado.

En este catálogo encontrarás todos los componentes necesarios para crear una instalación de aire comprimido a medida, obteniendo de esta forma los mejores resultados en tus procesos de producción.

01 Compresores de tornillo

(Pág.7)

Montados sobre tanque, con secador y variador. (Pág. 8)

Con variador de frecuencia. (Pág.10)

02 Compresores de pistón

(Pág.17)

Compresores pistón coaxial y de correas. (Pág.18)

03 Redes de aire comprimido

(Pág.23)

Características técnicas. (Pág.24)

Tubos de aluminio. (Pág.25)

Racores de unión. (Pág.26)

Bajantes. (Pág.29)

Distribuidores. (Pág.31)

Grupos de seguridad. (Pág.34)

Fijación. (Pág. 35)

Herramientas para instalación. (Pág.37)

Espirales, pistolas y purgas (Pág.38)

04 Secadores frigoríficos

(Pág.39)

Secadores frigoríficos serie JKE. (Pág.40)

05 Filtros de línea

(Pág.43)

Filtros para aire comprimido. (Pág.44)

06 Depósitos verticales

(Pág.49)

Características técnicas. (Pág.50)

Depósitos verticales de aire. (Pág.51)

Kits y purga de condensado. (Pág.52)

07 Enchufes rápidos

(Pág.53)

Características técnicas. (Pág.54)

Enchufes rápidos multipresa y adaptadores. (Pág.55)

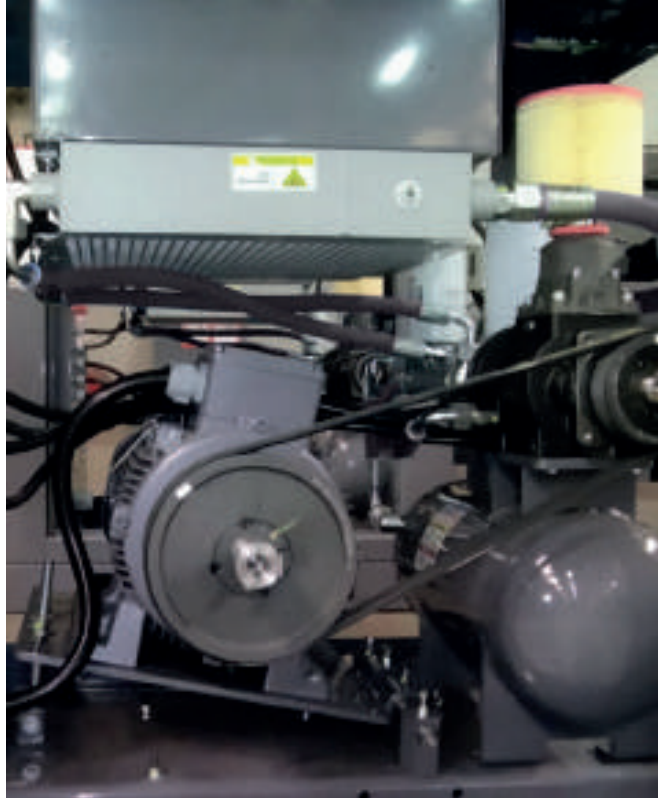

08 Purgas de condensado

(Pág.59)

Purga capacitiva. (Pág.60)

Purga temporizada. (Pág.61)

Purga boya. (Pág.62)

09 Separadores agua-aceite

(Pág.64)

Separadores agua-aceite JEP. (Pág.65)

10 Enrolladores

(Pág.69)

Características enrolladores. (Pág.70)

11 Pistolas de soplado

(Pág.71)

Características de pistolas. (Pág.72)

Pistolas de soplado. (Pág.73)

12 Espirales de poliuretano

(Pág.75)

Espirales de poliuretano. (Pág.76)



1. COMPRESORES DE TORNILLO

La gama de compresores de tornillo montados sobre tanque se han diseñado con el fin de satisfacer las necesidades de aire comprimido de las pequeñas y medianas empresas, como estaciones de servicio de automóviles, talleres de reparación y pintura, así como diferentes tipos de industria. La serie JSC VTD, se puede configurar según las necesidades, montarse sobre un tanque, con o sin secador integrado. En el modelo montado sobre tanque con secador, el aire se enfría y se seca antes de ingresar a la tubería. El secador frigorífico ayuda a proteger el sistema de aire comprimido y el equipo contra la oxidación y la corrosión. Los productos de la serie JSC son fáciles de instalar y mantener, proporcionando aire comprimido fiable y de alta calidad. La serie JSC VTD destaca por su eficiencia energética, superior a los compresores de pistón de similar capacidad. Construidos de serie con un variador de frecuencia.

Air-end

Elementos de alta calidad y durabilidad.



1

Motor de eficiencia IE3

Proporciona una eficiencia superior y un alto rendimiento gracias a su motor de última generación.

2

Transmisión impulsada por Tecnología correa Poly-V

La tecnología de correa Poly-V proporciona un alto rendimiento con su fiable sistema de tensión de la correa.



3





4

Diseño de separador de aceite compacto

- Tanque que cumple con la normativa CE.
- Componentes del filtro Spin - On.
- Caída de presión mínima.
- Control de nivel de aceite.



5

Panel de Control

- Los indicadores del panel de control intuitivos facilitan las tareas del equipo, así como la planificación de mantenimiento.
- Soporte para 10 idiomas.
- Control de nivel de aceite.

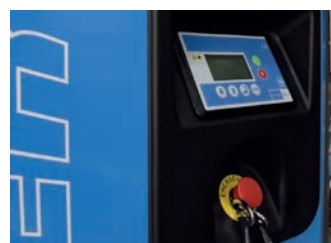

6

Sistema de enfriamiento simétrico

- Rendimiento de refrigeración garantizado con un conjunto de radiador de gran tamaño.
- El diseño fuerte y compacto proporciona una durabilidad probada en condiciones de trabajo exigentes.
- Permite que su compresor siga funcionando con alta eficiencia en diversas condiciones climáticas.



JSC VTD (3-15 kW)



Solución compacta

- Diseño compacto pensando en ahorro del espacio.
- El conjunto produce aire de alta calidad con bajo costo gracias a su eficiencia.
- Fácil instalación y puesta en marcha que ahorra tiempo.

Secadores de Diseño Compacto

- Con su panel de control independiente, el secador puede controlarse independientemente al margen del compresor cuando sea necesario.
- La unidad de control Digi-Pro del secador facilita la monitorización del punto de rocío real y determina los requisitos de servicio y mantenimiento del secador.
- Diseñado para una temperatura máxima de entrada de 60 °C (140 °F) con flujo máximo.
- Punto de rocío constante de 3 °C (38 °F).

Filtros Integrados

- Separador de agua de alto rendimiento integrado.
- Los filtros integrados dentro del habitáculo del secador minimizan los requisitos de mano de obra.
- Los filtros de gran tamaño se eligen para prolongar la vida útil.



Modelo	Código	Presión de trabajo	Capacidad (m3/min)	Potencia del motor		Vol. Tanque	Diámetro conexión	Secador	dB (A)	Peso (Kg)	Dimensiones (mm)		
		(Bar)		kW	HP						Ancho	Largo	Altura
JSC 3VTD	2351.1146	7,5	0,42	3	4	300	3/4"	JKE138	68	302	610	1.690	1.550
	2351.1108	10	0,35										
	2351.1163	13	0,29										
JSC 4VTD	2351.1147	7,5	0,57	4	5	300	3/4"	JKE138	69	322	610	1.690	1.550
	2351.1109	10	0,48										
	2351.1164	13	0,35										
JSC 5VTD	2351.1148	7,5	0,9	5	7	500	3/4"	JKE153	69	448	750	1.850	1.770
	2351.1110	10	0,7										
	2351.1165	13	0,62										
JSC 7VTD	2351.1149	7,5	1,23	8	10	500	3/4"	JKE1100	69	493	750	1.850	1.770
	2351.1111	10	0,97										
	2351.1166	13	0,82										
JSC 11VTD	2351.1150	7,5	1,87	11	15	500	3/4"	JKE1155	69	528	750	1.850	1.770
	2351.1112	10	1,62										
	2351.1167	13	1,34										
JSC 15VTD	2351.1151	7,5	2,43	15	20	500	3/4"	JKE1155	70	603	750	1.850	1.770
	2351.1113	10	2,11										
	2351.1168	13	1,8										

- El rendimiento del compresor se mide de acuerdo con ISO1217:2009 Anexo C con referencia a 1 bar de presión de entrada y 20 °C de temperatura ambiente.
- Según la presión de trabajo SHD. El rendimiento de 7,5 bar se midió a 7 bar. El rendimiento de 10 bar se midió a 9,5 bar y el rendimiento de 13 bar se midió a 12,5 bar.
- VTD: Control inverter equipado con tanque y secador.
- Posibilidad de **fabricar el equipo según especificaciones del cliente.**



Serie JSCV Compresor De Tornillo Con Variador De Frecuencia

JSCV (3 - 45 kW)



Esta serie está diseñada para un alto rendimiento y fiabilidad

- Los productos de esta serie satisfacen perfectamente las demandas de fácil instalación, mantenimiento simple, alta eficiencia y durabilidad en el sector industrial, desde talleres más pequeños hasta empresas de gran tamaño.

Equipos de calidad

- Los compresores JENDER utilizan componentes que cumplen con los estándares internacionales para productos que se destacan por su desempeño y durabilidad, adoptando el principio de trabajo orientado al cliente en todas las áreas que caen dentro del alcance del sistema de gestión de calidad.
- JENDER se esfuerza por mejorar continuamente la especialización y calidad de sus productos fabricados, asegurando así la continuidad y mejora de sus productos y servicios al máximo nivel de calidad.



Especificaciones de filtrado



*Los filtros X e Y son estándar en las secadoras. Los filtros P y A son opcionales.



Modelo	Código	Presión de trabajo	Capacidad	Potencia del motor		dB	Peso	Diámetro conexión	Dimensiones (mm)		
		(Bar)	(m3)/min	kW	HP	(A)	(Kg)		Ancho	Largo	Altura
JSC3 V	2351.1153	7,5	0,42	3	4	68	172	1/2"	610	1110	1000
	2351.1115	10	0,35								
	2351.1170	13	0,29								
JSC4 V	2351.1154	7,5	0,57	4	5	69	202	1/2"	610	1110	1000
	2351.1116	10	0,48								
	2351.1171	13	0,35								
JSC5 V	2351.1155	7,5	0,9	5,5	7	69	212	3/4"	750	1170	1120
	2351.1117	10	0,7								
	2351.1172	13	0,62								
JSC7 V	2351.1156	7,5	1,23	7,5	10	69	248	3/4"	750	1170	1120
	2351.1118	10	0,97								
	2351.1173	13	0,82								
JSC11 V	2351.1157	7,5	1,87	11	15	69	308	3/4"	750	1170	1120
	2351.1119	10	1,62								
	2351.1174	13	1,34								
JSC15 V	2351.1158	7,5	2,43	15	20	70	368	3/4"	750	1170	1120
	2351.1120	10	2,11								
	2351.1175	13	1,8								
JSC18 V	2351.1159	7,5	3,13	18,5	25	70	470	3/4"	900	1350	1255
	2351.1121	10	2,73								
	2351.1176	13	2,32								
JSC22V	2351.1160	7,5	3,67	22	30	70	530	3/4"	900	1350	1255
	2351.1122	10	3,22								
	2351.1177	13	2,77								
JSC30 V	2351.1161	7,5	4,97	30	40	70	610	3/4"	900	1350	1255
	2351.1123	10	4,29								
	2351.1178	13	3,73								
JSC37 V	2351.1162	7,5	6,21	37	50	70	660-740	1 1/4"	1020	1390 *1700	1610
	2351.1124	10	5,4								
	2351.1179	13	4,61								
JSC45 V	2351.1270	7,5	7,46	45	60	72	840-920	1 1/4"	1020	1390 *1700	1610
	2351.1329	10	6,43								
	2351.1271	13	5,55								

Ofrecemos kits de mantenimiento para todos nuestros modelos de compresores.

- El rendimiento del compresor se mide de acuerdo con ISO1217:2009 Anexo C con referencia a 1 bar de presión de entrada y 20 °C de temperatura ambiente.
- Según la presión de trabajo SHD. El rendimiento de 7,5 bar se midió a 7 bar. El rendimiento de 10 bar se midió a 9,5 bar y el rendimiento de 13 bar se midió a 12,5 bar.
- V: controlado por variador de frecuencia.
- **Disponibilidad de otras potencias y presiones.** Consultar.

JSC VD (18,5 - 315 kW)



El mejor rendimiento

- Los compresores de tornillo de esta serie están diseñados para las condiciones exigentes de industrias que requieren presión media en producción continua. Trabajan a alto rendimiento durante toda la jornada laboral. Su mejora en la eficiencia energética consigue generar un ahorro de entre un 15% y un 20% en un periodo de 5 años.

Modelo	Código	Presión de trabajo	Capacidad	Potencia del motor		dB (A)	Peso (Kg)	Diámetro conexión	Dimensiones (mm)		
		(Bar)	(m ³ /min)	kW	HP				Ancho	Largo	Altura
JSC 18VD	2351.1287	7,5	3,27	18,5	25	71	470	3/4"	900	1600	1410
	2351.1288	10	2,85								
	2351.1289	13	2,43								
JSC 22VD	2351.1290	7,5	3,82	22	30	71	500	3/4"	900	1600	1410
	2351.1291	10	3,36								
	2351.1292	13	2,89								
JSC 30VD	2351.1293	7,5	5,04	30	40	71	700	1"	900	1600	1410
	2351.1294	10	4,47								
	2351.1295	13	3,89								
JSC 37VD	2351.1296	7,5	6,42	37	50	71	840	1 1/4"	1150	1500	1610
	2351.1297	10	5,58								
	2351.1298	13	4,77								
JSC 45VD	2351.1299	7,5	7,62	45	60	72	920	1 1/2"	1150	1500	1610
	2351.1300	10	6,7								
	2351.1301	13	5,79								
JSC 55VD	2351.1302	7,5	10,18	55	75	74	1450	1 1/2"	1450	1600	1750
	2351.1303	10	8,86								
	2351.1304	13	7,53								
JSC 75VD	2351.1305	7,5	13,29	75	100	75	2120	2"	1650	2000	1900
	2351.1306	10	11,74								
	2351.1307	13	10,17								

Ofrecemos kits de mantenimiento para todos nuestros modelos de compresores.

Modelo	Código	Presión de trabajo	Capacidad	Potencia del motor		dB (A)	Peso (Kg)	Diámetro conexión	Dimensiones (mm)		
		(Bar)	(m3)/min	kW	HP				Ancho	Largo	Altura
JSC 90VD	2351.1308	7,5	16,94	90	125	75	2350	2"	1650	2000	1900
	2351.1309	10	14,69								
	2351.1310	13	12,51								
JSC 110VD	2351.1311	7,5	20,29	110	150	76	2740	2"	1600	3200	1855
	2351.1312	10	17,76								
	2351.1313	13	15,28								
JSC 132VD	2351.1314	7,5	23,86	132	180	77	3250	3"	1600	3200	1855
	2351.1315	10	21,07								
	2351.1316	13	18,28								
JSC 160VD	2351.1317	7,5	30,23	160	220	77	3980	3"	1950	3500	2055
	2351.1318	10	26,11								
	2351.1319	13	21,62								
JSC 200VD	2351.1320	7,5	41,02	200	270	78	5310	4"	2150	3700	2350
	2351.1321	10	34,22								
	2351.1322	13	28,37								
JSC 250VD	2351.1323	7,5	50,21	250	340	78	6250	4"	2150	3700	2350
	2351.1324	10	42,1								
	2351.1325	13	35,69								
JSC 315VD	2351.1326	7,5	55,25	315	430	79	6550	4"	2150	3900	2350
	2351.1327	10	46,42								
	2351.1328	13	39,75								

*Ofrecemos kits de mantenimiento para todos nuestros modelos de compresores.

VENTAJAS DE LOS COMPRESORES DE TORNILLO

- 10% más de potencia específica (a carga completa).
- 15-20% menos de consumo eléctrico. Controlado por VFD.
- Tiempo de servicio de 8000 horas. 50% menor costo de servicio.
- 30% mayor OEE debido a un período de servicio y mantenimiento más escaso.
- 15-20% menor costo de propiedad.

AHORRO DE ENERGÍA INCLUSO CON BAJA CAPACIDAD DE CARGA

Dado que los compresores de tornillo de las series JSC V llevan incorporado variador de frecuencia, ajustan la velocidad del motor en función de las necesidades reales de aire de la instalación, evitándo un elevado consumo de energía durante el uso de baja capacidad de carga.

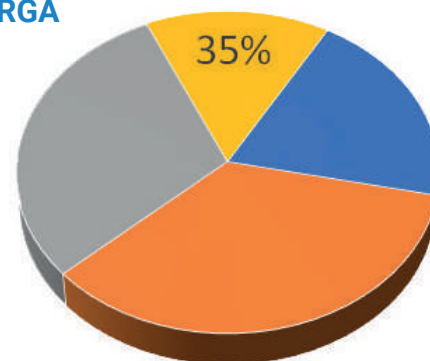

LA VENTAJA DE LA PRESIÓN CONSTANTE

Como la demanda real de aire se controla continuamente, la producción de aire es estable y la presión es constante en la red de aire comprimido en todo momento. Se evita la pérdida de energía debida a la carga/descarga. Estos compresores pueden responder a diferentes necesidades de presión ajustando la configuración en el panel de control, sin cambiar nada en el propio compresor.

- Inversión
- Coste energético
- Mantenimiento
- Ahorro energético VFD

ARRANQUE INICIAL SUAVE

Dado que la velocidad del motor controlada por el variador de frecuencia, el arranque inicial es mucho más sencillo y suave que el de un triángulo en estrella, compresores de conexión directa.



UNIDAD DE FRECUENCIA VARIABLE (VFD)

En las instalaciones de fabricación, la necesidad de aire tiende a fluctuar a lo largo del día por diversas razones. Los compresores estándar trabajan continuamente en modo carga/descarga para satisfacer las cambiantes demandas de aire.

Un compresor de tornillo en modo de descarga gasta entre el 30-35% potencia instalada en el motor y desperdicia energía aunque no produzca aire. En los compresores de las series JSC V, el variador de frecuencia integrado ajusta la velocidad del motor según la necesidad real de aire de la instalación. Con un ahorro energético de hasta el 35%, estos compresores ayudan a reducir los costes de explotación.

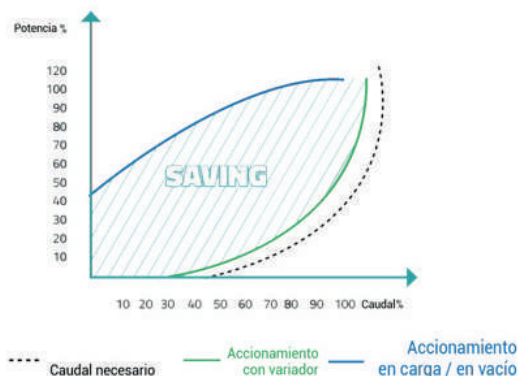
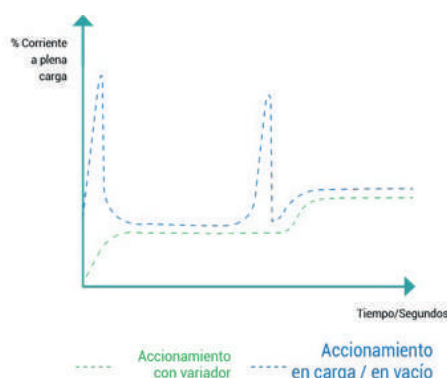

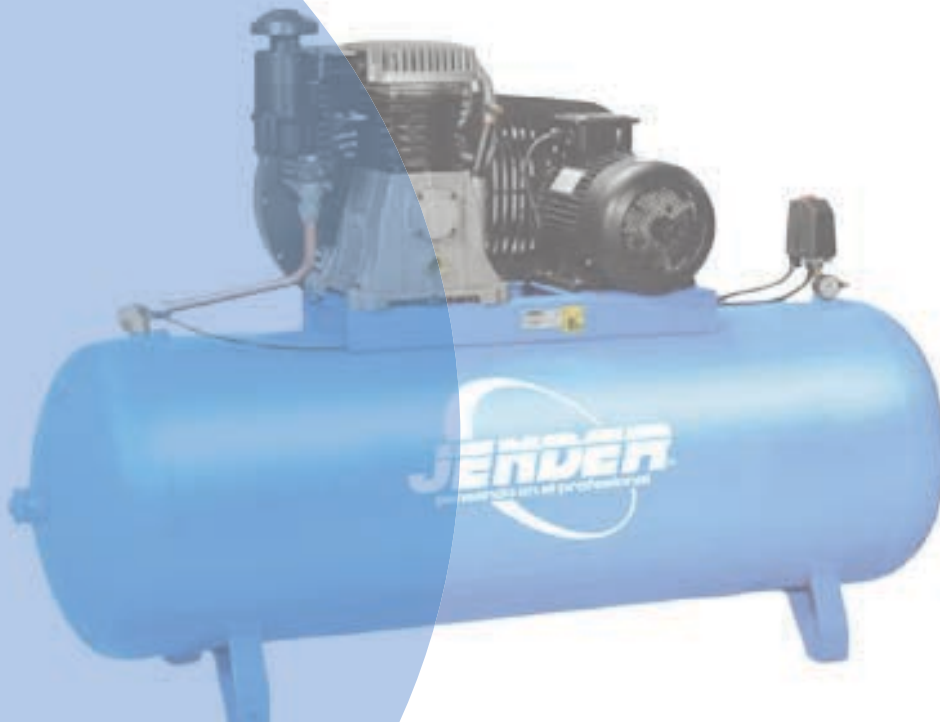

2. COMPRESORES DE PISTÓN

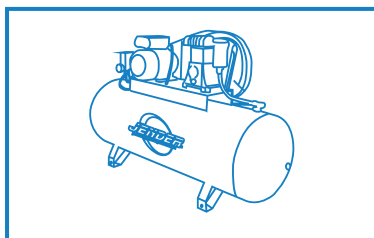

JENDER OFRECE SOLUCIONES PARA SUS NECESIDADES DE AIRE.

Le ayudamos a producir, distribuir y utilizar aire comprimido, con una amplia gama de máquinas y accesorios. Suministramos compresores de aire con inyección de pistón eficientes y fiables en varias configuraciones, adaptados a sus necesidades.

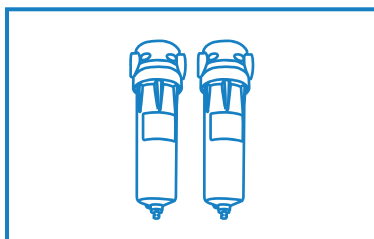

HAY ALGUNOS FACTORES IMPORTANTES QUE HAN DE CONSIDERARSE AL TRABAJAR CON AIRE COMPRIMIDO.

Una consideración importante es mantener la calidad del aire en niveles adecuados a lo largo de la cadena de suministro. Seleccionando productos JENDER, usted puede mantener el aire limpio y evitar el riesgo de la contaminación en su instalación.

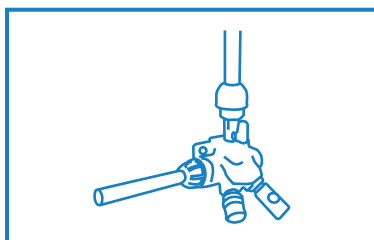

ASEGURAR UN FLUJO ADECUADO Y CONSTANTE DE AIRE A LO LARGO DE SU LUGAR DE TRABAJO ES FUNDAMENTAL PARA MEJORAR LA EFICIENCIA Y OPTIMIZAR LOS RESULTADOS.

Para disponer de presiones estables, conexiones a prueba de fugas y tuberías libres de corrosión, no busque más, JENDER tiene la solución más efectiva para su red de aire. Nuestro sistema es rápido y fácil de instalar, lo tendrá en funcionamiento en tiempo récord.

Compresores de pistón

¿CÓMO CALCULAR EL CONSUMO DE AIRE COMPRIMIDO?

1. Determinar la capacidad del depósito.
2. Llenar completamente el depósito a su presión máxima.
3. Cerrar la entrada de electricidad al compresor.
4. Conectar al compresor los equipos que deba alimentar.
5. Medir el tiempo empleado para descender de la presión máxima a la presión inferior a 4 bares (ejemplo: descenso de 10 a 6 bares).
6. Calcular el consumo con la siguiente fórmula:

$$C = \frac{S \times P}{T} \times 60 = \text{l/min}$$

C = Consumo en l/min.
S = Capacidad del depósito en litros.
P = Capacidad del depósito en bares.
T = Tiempo controlado en segundos.

¿QUÉ HAY QUE TENER EN CUENTA?

1. Los compresores de pistón de 2800 r.p.m. tienen un coeficiente de rendimiento del 0,65 del aire aspirado.
2. Los compresores de pistón de 1000/1400 r.p.m. tienen un coeficiente de rendimiento ± de 0,75 del aire aspirado.
3. Los compresores de tornillo (rotativos) tienen un coeficiente de rendimiento de 1 del aire aspirado.

Los compresores de pistón no es conveniente que se utilicen al 100% de su capacidad de aire entregado.

CONSUMO EN LITROS POR MINUTO APROXIMADO DE ALGUNAS HERRAMIENTAS NEUMÁTICAS MÁS UTILIZADAS EN DIFERENTES SECTORES.

PISTOLA DE PINTAR Y BARNIZAR	CONSUMO L/MIN
Para retoques	50/120
Mediano Ø	150/200
Grande Ø	200/300

ATORNILLADOR DE IMPACTO	CONSUMO L/MIN
De 1/2"	50/120
De 3/4"	150/200
De 1"	200/300

ATORNILLADOR	CONSUMO L/MIN
Tornillo 4	175
Tornillo 5	190
Tornillo 6	200/300

MARTILLOS NEUMÁTICOS	CONSUMO L/MIN
Rompepavimentos 6kg	900
Rompepavimentos 10kg	1200
Cinceles ligeros	350/500
Cinceles pesados	700/800

TALADROS	CONSUMO L/MIN
Con broca 6 mm	190
Con broca 8 mm	300

ARENADORAS	CONSUMO L/MIN
Boquilla Ø 3	900
Boquilla Ø 4	1400
Boquilla Ø 6	2400

ESMERILADORAS	CONSUMO L/MIN
Rectas 30 Ø	50/120
Rectas 100 Ø	150/200
Rectas 125 Ø	200/300

OTROS	CONSUMO L/MIN
Lijadora de disco	250/450
Lijadora roto orbita	250/500
Roscadoras hasta M8	200
Roscadoras hasta M12	400
Desincrustadoras de residuos de soldadura	300/350
Pistolas de soplado	120/160
Pistolas de engrase	100
Máquinas remachadoras	100/150
Calvadora mediana	60
Calvadora grande	120

COMPRESOR PISTÓN COAXIAL

Compresores de pistón. Gama bricolaje

Compresor de Pistón coaxial lubricado de 2 HP, robusto y compacto, cilindro de hierro fundido y gran resistencia al desgaste. Ideal para el bricolaje. Fácil transporte. Lubricado de alta versatilidad, gracias a sus 2 HP de potencia.



MODELO	JP ATLANTA 25	JP ATLANTA 50
CÓDIGO	2351.450	2351.451
Potencia (HP/kW)	2 hp - 1.5 kW	2 hp - 1.5 kW
Caldera	24	50
Presión (bar)	8 bar	8 bar
Aire aspirado (l/min)	220 l/m	220 l/m
Alimentación (V/fase/Hz)	230/1/50	230/1/50
Grupo	RC-2	RC-2
Cilindros	1	1
Etapas	1	1
Lubricado	Sí	Sí
Peso (kg)	25 kg	35 kg
Dimensiones (mm)	570x255x590 mm	790x310x670 mm

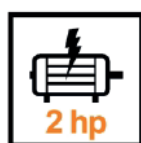
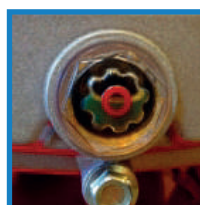



MODELO	JP 248 100M
CÓDIGO	2351.351
Depósito (l)	100 L
Aire aspirado (l/min)	255 l/m
Potencia (HP/kW)	2 hp - 1.5 kW
Velocidad giro cabezal (rpm)	1.075 rpm
Alimentación (V/fase/Hz)	230/1/50
Presión (bar)	10 bar
Nivel sonoro (dB)	73 db (A) - 93 dB (WA)
Dimensiones (mm)	1.010x415x900
Peso (kg)	56 kg

MODELO	JP 338/200 M	JP 338/200 T
CÓDIGO	2351.352	2351.453
Depósito (l)	200L	200L
Aire aspirado (l/min)	320 l/m	320 l/m
Potencia (HP/kW)	3 hp - 2.2 kW	3 hp - 2.2 kW
Velocidad giro cabezal (rpm)	1.350 rpm	1.350 rpm
Alimentación (V/fase/Hz)	230/1/50	400/3/50
Presión (bar)	10 bar	10 bar
Nivel sonoro (dB)	73 db (A) 93 dB (WA)	75 db (A) 95 dB (WA)
Dimensiones (mm)	1500x470x1110	1500x470x1110
Peso (kg)	91 kg	91 kg

COMPRESOR PISTÓN CON CORREAS 2 ETAPAS

Compresores de pistón. Gama profesional



MODELO	JP480 / 300	JP 550 / 300
CÓDIGO	2351.353	2351.354
Depósito (l)	270L	270L
Aire aspirado (l/min)	553 l/m	595 l/m
Potencia (HP/kW)	4 hp - 3 kW	5.5 hp - 4 kW
Velocidad giro cabezal (rpm)	1.300 rpm	1.400 rpm
Alimentación (V/fase/Hz)	400/3/50	400/3/50
Presión (bar)	11 bar	11 bar
Nivel sonoro (dB)	73 db (A) 93 dB (WA)	75 db (A) 95 dB (WA)
Dimensiones (mm)	1532x456x1005	1532x456x1005
Peso (kg)	120 kg	124 kg



MODELO	JP 850/ 500 T	JP 981/ 500 t	JP 981 / 500 TE/T
CÓDIGO	2351.355	2351.357 2351.358	2351.358
Depósito (l)	500L	500L	500L
Aire aspirado (l/min)	827 l/m	1210 l/m	1210 l/m
Potencia (HP/kW)	7.5 hp - 5.5 kW	10 hp - 7.5kW	10 hp - 7.5kW
Velocidad giro cabezal (rpm)	1.400 rpm	1.300 rpm	1.300 rpm
Alimentación (V/fase/Hz)	400/3/50	400/3/50	400/3/50
Presión (bar)	11 bar	11 bar	11 bar
Nivel sonoro (dB)	77 db (A) 97 dB (WA)	82 db (A) 102 dB (WA)	82 db (A) 102 dB (WA)
Dimensiones (mm)	2030x670x1400	2030x670x1400	2030x670x1400
Peso (kg)	196 kg	279 kg	279 kg
Arrancador estrella triángulo	-	-	Incluído

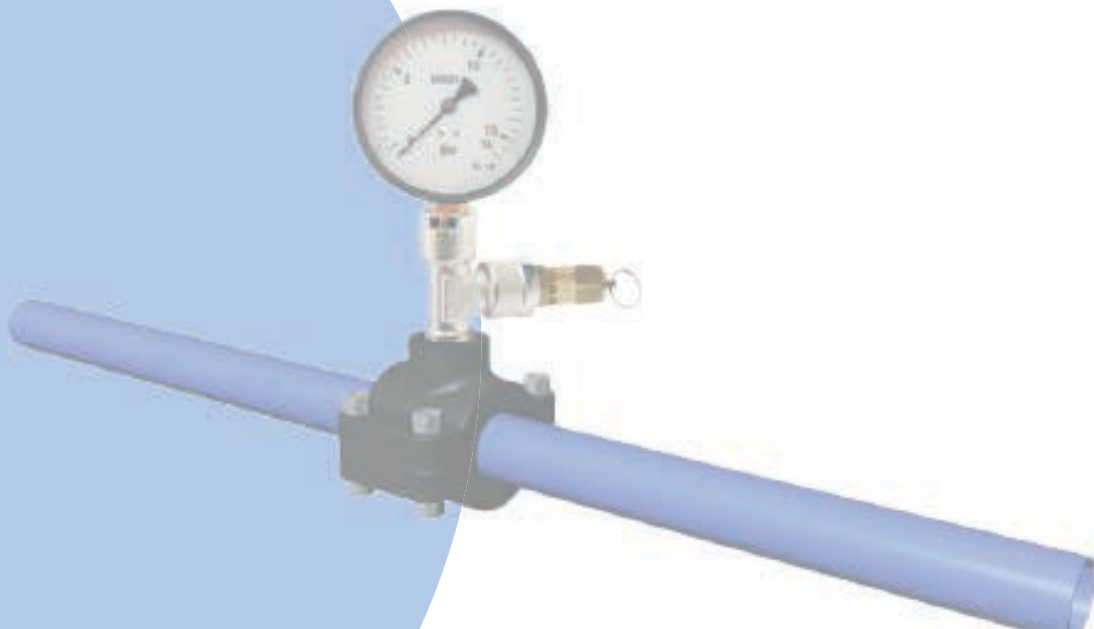

3. REDES DE AIRE COMPRIMIDO

SISTEMA MODULAR DE AIRE COMPRIMIDO JENDER

El sistema modular JENDER para instalaciones de aire comprimido está diseñado y fabricado para crear un sistema flexible y eficaz con el único objetivo de reducir los costes en tiempo de la mano de obra de sus instalaciones respecto a otros sistemas.

Gracias a su diseño, JENDER ha conseguido un amplio programa que permite un paso total de aire por sus accesorios y un mínimo coeficiente de rozamiento por su tubería, minimizando las pérdidas de carga y consiguiendo un importante ahorro energético.

Los productos que integran el sistema JENDER han sido fabricados con materiales de alta calidad, siguiendo unos controles exhaustivos conforme a la normativa europea.

ESPECIFICACIONES TÉCNICAS

TUBO	Aluminio AW-6060 T-6.
	Extrusionado.
	Calibrado.
	Tratamiento anticorrosivo interno y externo.
	Electropintado externo en azul RAL-5015.
	Presión de trabajo: de 0.6 a 15 bar.
	Temperatura: de -20°C.
ACCESORIOS	Especialmente diseñado para transportar aire comprimido.
	Uniones realizadas en Nylon negro.
	Anillo de fijación realizado en AISI 301.
	Juntas en NBR.
	Presión de trabajo de 0.6 a 13 bar.
	Temperatura: de -20°C a +70°C.
	Especialmente diseñado para transporte de Aire Comprimido.

Las características del sistema modular JENDER nos aseguran un comportamiento excepcional ante la corrosión, alta resistencia al impacto y larga durabilidad en el tiempo.

CAUDALES

DIÁMETRO \varnothing (mm)	CAUDAL A 7 bar	CÓDIGO
\varnothing 20 x 17	1,477 L/min	2351.200
\varnothing 25 x 22	2,727 L/min	2351.201
\varnothing 32 x 29	5,504 L/min	2351.203
\varnothing 40 x 37	10,054 L/min	2351.204
\varnothing 50 x 46	16,538 L/min	2351.205
\varnothing 63 x 59	30,214 L/min	2351.206

CÁLCULO DE DILATACIÓN

CAUDAL A 7 bar	
Δl	Incremento de longitud de tubería, (por efecto de contracción o dilatación).
d	Coefficiente de dilatación lineal de aluminio $d = 0.024 \text{ mm/m/}^\circ\text{C}$.
L	Longitud de tubería
ΔT	Variación de temperatura $^\circ\text{C}$.

PRECAUCIONES PARA EVITAR LOS EFECTOS DE DILATACIÓN Y CONTRACCIÓN:

- Tener en cuenta el cálculo, la variación del material según tabla anterior.
- Favorecer el movimiento libre de la tubería mediante bridas tipo clip entre puntos fijos de la instalación.
- Instalar un compensador en tramos superiores a 30 metros entre puntos fijos.



1. CORTE: Utilizar herramientas adecuadas que proporcionen un corte limpio y rectilíneo.



2. BISELAR: Las posibles rebabas producidas en el corte deben eliminarse, biselando la parte exterior del tubo.



3. ENSAMBLAR: Introducir el tubo completamente en el accesorio.



4. ROSCAR: Manualmente efectuar un giro de 1/2 vuelta, asegurando la unión mediante la llave específica verificando y garantizando el perfecto apriete de la pieza.



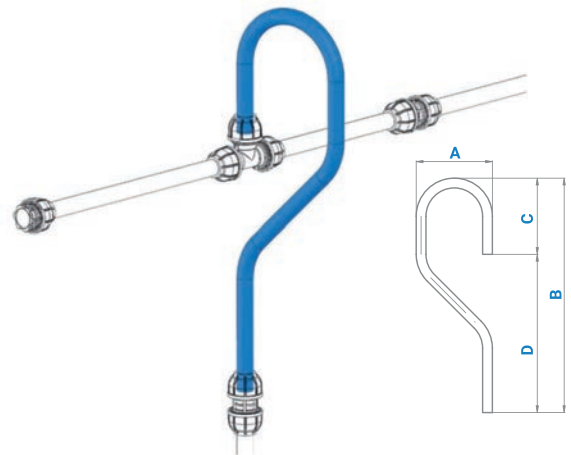
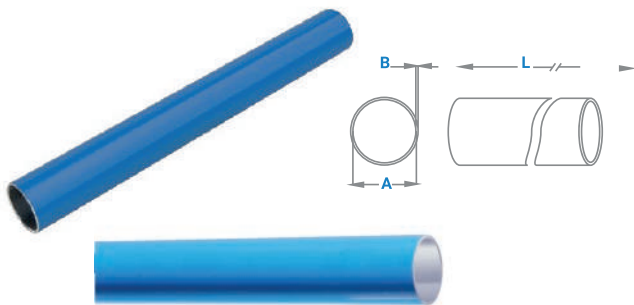

TUBO ALUMINIO 4M

CURVA

CÓDIGO	DIMENSIONES (mm)			
	Ø	A	B	L(m)
2351.200	20	17	1.5	4 m
2351.201	25	22	1.5	4 m
2351.203	32	29	1.5	4 m
2351.204	40	37	1.5	4 m
2351.205	50	46	2	4 m
2351.206	63	59	2	4 m

CÓDIGO	DIMENSIONES (mm)				
	Ø	A	B	C	D
2351.292	20	160	500	160	340
2351.293	25	195	600	195	405

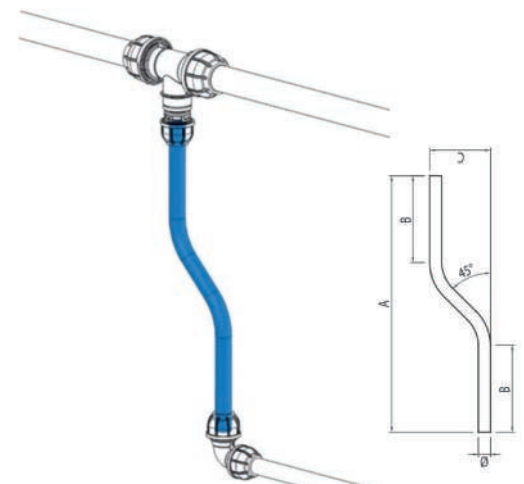
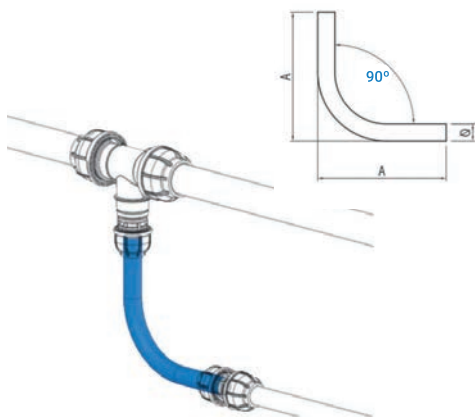

CURVA DE 90°

CURVA ESPECIAL

CÓDIGO	DIMENSIONES (mm)	
	Ø	A
2351.836	20	150
2351.837	25	160

CÓDIGO	DIMENSIONES (mm)			
	Ø	A	B	C
2351.838	20	425	143.5	100
2351.839	25	470	150	125

RACORES DE UNIÓN

Redes de aire comprimido

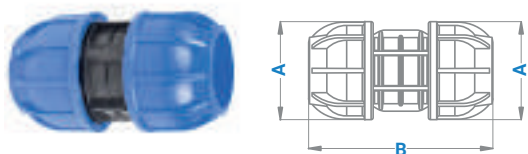

MANGUITO UNIÓN

CÓDIGO	DIMENSIONES (mm)		
	Ø	A	B
2351.219	20x20	44	85
2351.220	25x25	52	97
2351.221	32x32	62	113
2351.222	40x40	72	129
2351.223	50x50	86.5	157
2351.224	63x63	105	182

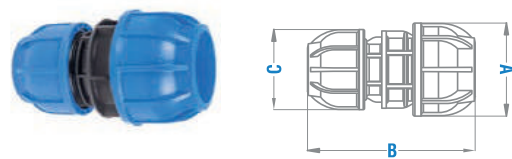

MANGUITO UNIÓN REDUCIDO

CÓDIGO	DIMENSIONES (mm)			
	Ø	A	B	C
2351.241	25x20	52	91	44
2351.242	32x25	62	103.5	52
2351.243	40x32	72	121	62
2351.244	50x40	86.5	145.5	72
2351.245	63x50	105	167	86.5

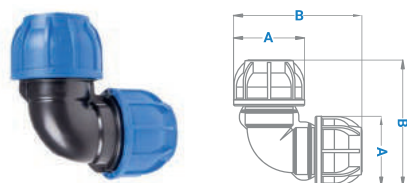

CODO 90°

CÓDIGO	DIMENSIONES (mm)		
	Ø	A	B
2351.252	20x20	44	76
2351.253	25x25	52	92
2351.254	32x32	62	109
2351.255	40x40	72	127.5
2351.256	50x50	86.5	157.5
2351.257	63x63	105	182

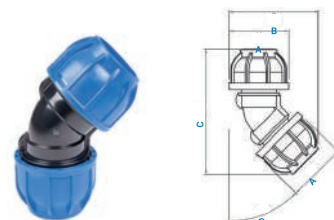

CODO 45°

CÓDIGO	DIMENSIONES (mm)				
	Ø	A	B	C	D
2351.872	20x20	44	66.5	92	45
2351.873	25x25	52	80	114	45
2351.874	32x32	62	94	135	45
2351.875	40x40	72	109	151	45
2351.876	50x50	86.5	131	182	45
2351.877	63x63	105	157	215	45

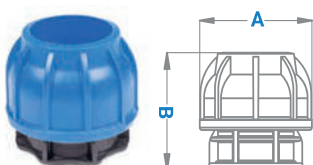

TAPÓN

CÓDIGO	DIMENSIONES (mm)		
	Ø	A	B
2351.246	20	44	44.5
2351.247	25	52	53.5
2351.248	32	62	63
2351.249	40	72	68.5
2351.250	50	86.5	82.5
2351.251	63	105	94.5

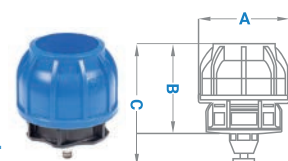

RACOR PURGA MANUAL

CÓDIGO	DIMENSIONES (mm)		
	Ø	A	B
2351.627	20	44.5	64.5
2351.628	25	53.5	88.5
2351.629	32	63	98
2351.630	40	68.5	103.5
2351.631	50	82.5	117.5
2351.632	63	94.5	129.5



RACOR MINI VÁLVULA

CÓDIGO	Ø	DIMENSIONES (mm)		
		A	B	C
2351.606	20x1/4"	44	44.5	74.5
2351.607	25x1/4"	52	53.5	98.5
2351.608	32x1/4"	62	63	108
2351.609	40x1/4"	72	68.5	113.5
2351.610	50x1/4"	86.5	82.5	127.5
2351.611	63x1/4"	105	94.5	139.5



"T"

CÓDIGO	Ø	DIMENSIONES (mm)		
		A	B	C
2351.258	20x20x20	44	109.5	76.5
2351.259	25x25x25	52	132	93.5
2351.260	32x32x32	62	159.5	111
2351.261	40x40x40	72	182	127.5
2351.262	50x50x50	86.5	225	154
2351.263	63x63x63	105	262	182

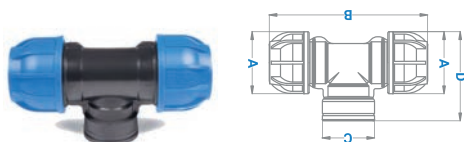

"T" ROSCA HEMBRA CENTRAL

CÓDIGO	Ø	DIMENSIONES (mm)			
		A	B	C	D
2351.264	25x1/2"x25	52	132	30	75
2351.265	32x3/4"x32	62	159.5	37	85
2351.266	40x1"x40	72	182	43	103
2351.268	50x1 1/2"x50	96.5	225	62	121
2351.269	63x2"x63	105	262	77	148



RACOR MIXTO MACHO ALUMINIO

CÓDIGO	Ø	DIMENSIONES (mm)	
		A	B
2351.233	20x1/2"	44	60
2351.234	25x1/2"	52	66.5
2351.235	25x3/4"	52	68
2351.236	32x1"	62	78.5
2351.237	40x1"	72	88.5
2351.238	40x1 1/4"	72	90
2351.239	50x1 1/2"	86.5	104
2351.240	63x2"	105	119



RACOR MIXTO MACHO RECTO

CÓDIGO	Ø	DIMENSIONES (mm)	
		A	B
2351.225	20x1/2"	44	60
2351.226	25x1/2"	52	66.5
2351.227	25x3/4"	52	68
2351.228	32x1"	62	78.5
2351.229	40x1"	72	88.5
2351.230	40x1 1/4"	72	90
2351.231	50x1 1/2"	86.5	104
2351.232	63x2"	105	119



RACOR MIXTO HEMBRA

CÓDIGO	Ø	DIMENSIONES (mm)		
		A	B	C
2351.207	20x1/2"	44	60.5	30
2351.208	25x3/4"	52	69	37
2351.209	32x1"	62	81	43
2351.210	40x1 1/4"	72	92	54
2351.211	50x1 1/2"	86.5	105	62
2351.212	63x2"	105	122.5	77

RACORES DE UNIÓN

Redes de aire comprimido

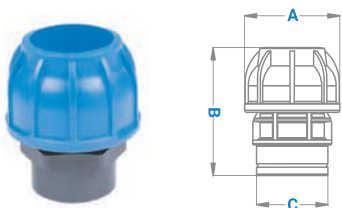

RACOR MIXTO HEMBRA ALUMINIO

CÓDIGO	Ø	DIMENSIONES (mm)		
		A	B	C
2351.213	20x1/2"	44	60,5	30
2351.214	25x3/4"	52	69	37
2351.215	32x1"	62	81	43
2351.216	40x1 1/4"	72	92	54
2351.217	50x1 1/2"	86.5	105	62
2351.218	63x2"	105	122.5	77

RECAMBIO TUERCA RACOR

CÓDIGO	Ø	DIMENSIONES (mm)	
		A	B
2351.270	20	44	30
2351.271	25	52	37
2351.272	32	62	43
2351.273	40	72	54
2351.274	50	86.5	62
2351.275	63	105	77

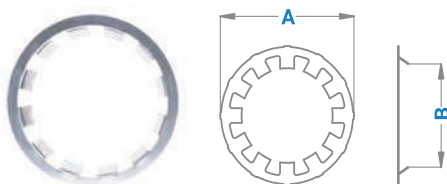

RECAMBIO ANILLO FIJACIÓN RACOR

CÓDIGO	Ø	DIMENSIONES (mm)	
		A	B
2351.276	20	31	20.2
2351.277	25	38.8	25.2
2351.278	32	48.2	32.5
2351.279	40	56.3	40.5
2351.280	50	69	50.5
2351.281	63	85.1	63.2



ACCEDE AL MANUAL DE
INSTALACIÓN DE LA RED
DE AIRE COMPRIMIDO:

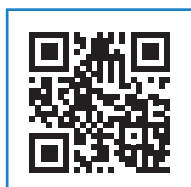

MANGUITO DERIVACIÓN

CÓDIGO	DIMENSIONES (mm)				
	Ø	A	B	C	D
2351.1104	20	62	37	1/2"	55.50
2351.282	25	65	40	1/2"	57.50
2351.283	32	78	45	1/2"	59.50
2351.284	40	86	51	1/2"	69
2351.285	50	86	53	1/2"	78
2351.286	63	94	71	1/2"	93.50
2351.287	25	69	53	3/4"	52
2351.288	32	78	45	3/4"	60
2351.289	40	86	51	3/4"	72
2351.290	50	86	53	3/4"	79
2351.291	63	95	71	3/4"	96

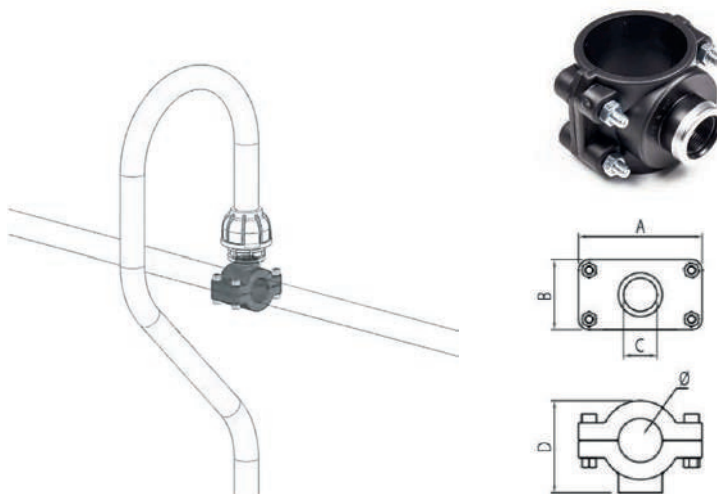

"T" REDUCIDA ANTICONDENSADOS

CÓDIGO	DIMENSIONES (mm)				
	Ø	A	B	C	D
2351.878	40 x 20 x 40	72	182	44	150
2351.879	40 x 25 x 40	72	182	52	161
2351.1095	50 x 20 x 50	86.50	225	44	168
2351.1096	50 x 25 x 50	86.50	225	52	179
2351.1097	50 x 32 x 50	86.50	225	62	187
2351.1098	50 x 40 x 50	86.50	225	72	196
2351.1099	63 x 20 x 63	105	262	44	195
2351.1100	63 x 25 x 63	105	262	52	206
2351.1101	63 x 32 x 63	105	262	62	214
2351.1102	63 x 40 x 63	105	262	72	223
2351.1103	63 x 50 x 63	105	262	86.50	235

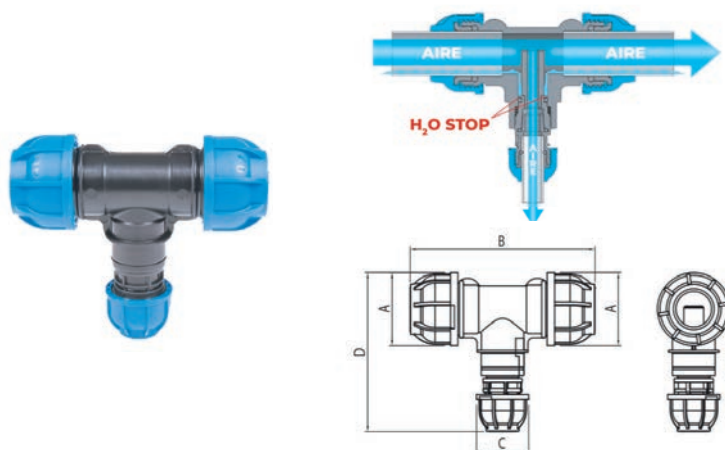

"T" REDUCIDA

CÓDIGO	DIMENSIONES (mm)				
	Ø	A	B	C	D
2351.612	25 x 20 x 25	52	132	44	121
2351.613	32 x 20 x 32	62	159.5	44	132
2351.614	32 x 25 x 32	62	159.5	52	143
2351.615	40 x 20 x 40	72	182	44	150
2351.616	40 x 25 x 40	72	182	52	161
2351.617	40 x 32 x 40	72	182	62	169
2351.618	50 x 20 x 50	86.5	225	44	168
2351.619	50 x 25 x 50	86.5	225	52	179
2351.620	50 x 32 x 50	86.5	225	62	187
2351.621	50 x 40 x 50	86.5	225	72	196
2351.622	63 x 20 x 63	105	262	44	195
2351.623	63 x 25 x 63	105	262	52	206
2351.624	63 x 32 x 63	105	262	62	214
2351.625	63 x 40 x 63	105	262	72	223
2351.626	63 x 50 x 63	105	262	86.5	235

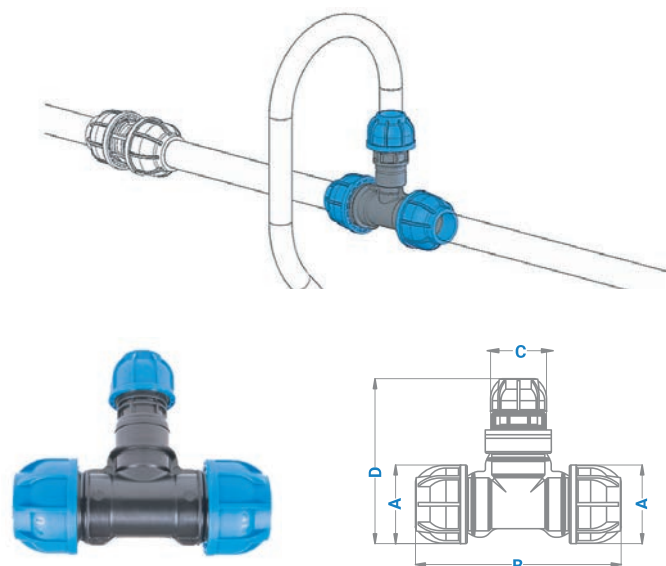

BAJANTES

Redes de aire comprimido

BAJANTE

CÓDIGO	DIMENSIONES (mm)				
	Ø	A	B	C	D
2351.295	25	78	95	40	1/2"
2351.296	32	78	95	40	1/2"
2351.297	40	85	93	50	1/2"
2351.298	50	134	146.5	80	1"
2351.299	63	134	146.5	80	1"

JUNTAS PARA BAJANTES

CÓDIGO	DIMENSIONES (mm)
	Ø
2351.1181	25
2351.1182	32
2351.1183	40
2351.1184	50/63

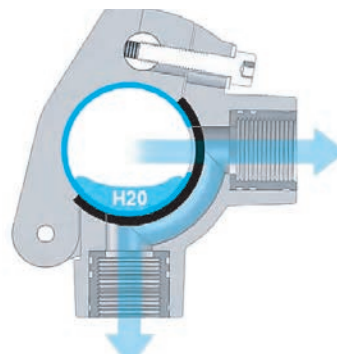
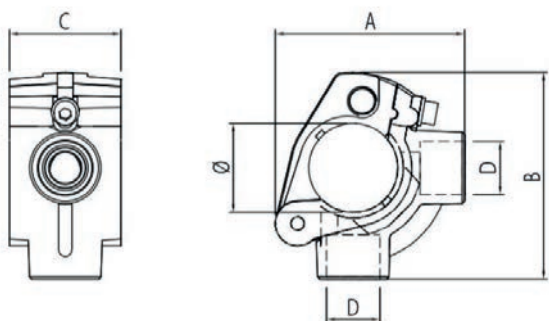
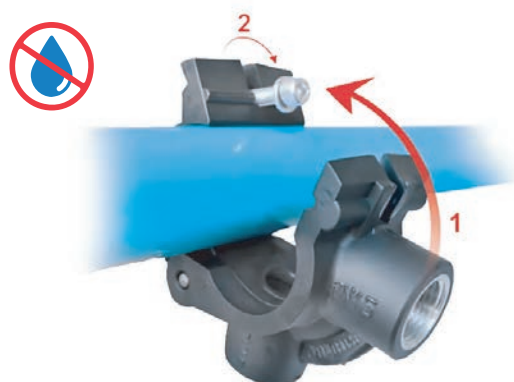



DISTRIBUIDOR MINI 1 ENTRADA / 1-2 SALIDAS

CÓDIGO	DIMENSIONES (mm)								
	I	O	A	B	C	D	Ø	E	F
2351.651	1xG 1/2"	G 3/8"	62	52	41	37	4.5	27	46
2351.652	2xG 1/2"	1xG 3/8"	62	52	41	37	4.5	27	46

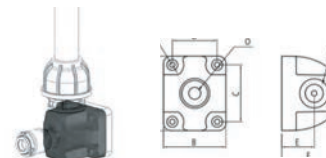

DISTRIBUIDOR 1 ENTRADA / 1 SALIDAS

CÓDIGO	DIMENSIONES (mm)								
	I	O	A	B	C	D	Ø	E	F
2351.300	G 1/2"	1xG 1/2"	86	60	70	44	5.5	22	55
2351.301	G 3/4"	1xG 1/2"	86	60	70	44	5.5	22	55

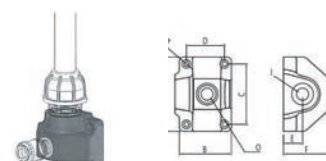

Distribuidores con pretaladro roscado 1/4" G para montaje purga de condensado.



DISTRIBUIDOR 1 ENTRADA / 2 SALIDAS

CÓDIGO	DIMENSIONES (mm)								
	I	O	A	B	C	D	Ø	E	F
2351.302	G 1/2"	2xG 1/2"	86	60	70	44	5.5	22	55
2351.303	G 3/4"	2xG 1/2"	86	60	70	44	5.5	22	55

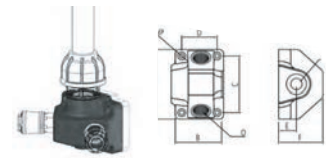

Distribuidores con pretaladro roscado 1/4" G para montaje purga de condensado.



DISTRIBUIDOR 1 ENTRADA / 3 SALIDAS

CÓDIGO	DIMENSIONES (mm)								
	I	O	A	B	C	D	Ø	E	F
2351.304	G 1/2"	3xG 1/2"	86	60	70	44	5.5	22	55
2351.305	G 3/4"	3xG 1/2"	86	60	70	44	5.5	22	55

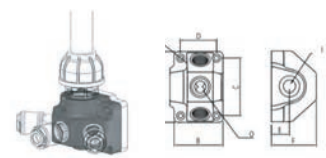

Distribuidores con pretaladro roscado 1/4" G para montaje purga de condensado.



DISTRIBUIDOR 1 ENTRADA / 4 SALIDAS

CÓDIGO	DIMENSIONES (mm)									
	I	O	A	B	C	D	Ø	E	F	
2351.306	G 1/2"	4xG 1/2"	105	70	91	56	7	35	81.5	
2351.307	G 3/4"	4xG 1/2"	105	70	91	56	7	35	81.5	



Distribuidores con pretaladro roscado 1/4" G para montaje purga de condensado.

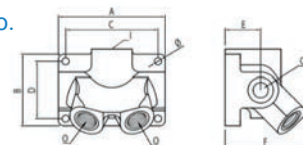

SOPORTE TERMINAL

CÓDIGO	DIMENSIONES (mm)				
	A	B	Ø	E	F
2351.680	62	52	4.5	9	11

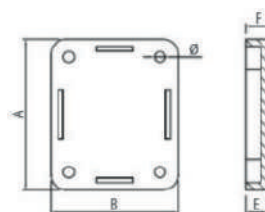

DISTANCIADOR DISTRIBUIDORES 1, 2 Y 3 SALIDAS

CÓDIGO	DIMENSIONES (mm)						
	A	B	C	D	Ø	E	F
2351.633	85	65	20	70	5.5	44	60

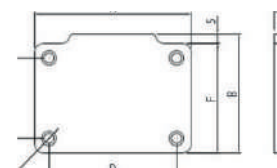
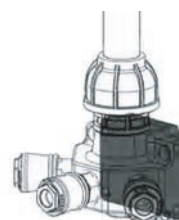

DISTANCIADOR DISTRIBUIDORES 4 SALIDAS

CÓDIGO	DIMENSIONES (mm)						
	A	B	C	D	Ø	E	F
2351.1185	105	75	10	92	7	56	70

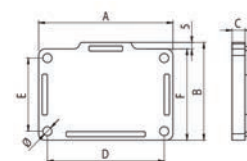
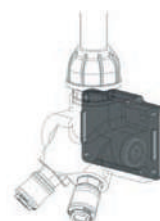

GRIFO PURGA 1/4" G

CÓDIGO	DN
2302.3242	1/4"

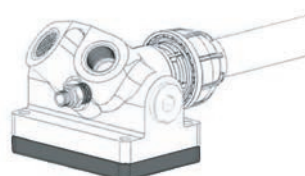

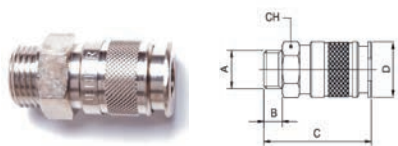

ENCHUFE RÁPIDO MULTIPRESA

CÓDIGO	DIMENSIONES (mm)				
	A	B	C	D	CH
2351.892	3/8	9	50	24	21
2351.893	1/2	10	51	24	24



ADAPTADOR HEMBRA

CÓDIGO	DIMENSIONES (mm)			
	A	B	C	CH
2351.975	1/4	11	36.5	17
2351.976	3/8	11.5	37	19
2351.977	1/2	14	39.5	24



ADAPTADOR MACHO

CÓDIGO	A	B	C	CH
2351.972	1/4	8	36.5	17
2351.973	3/8	9	37.5	19
2351.974	1/2	10	39	24

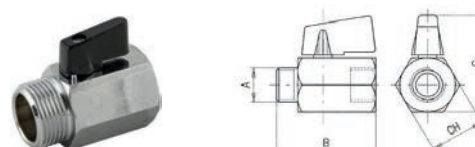

VÁLVULA ESFERA MINI (M-H)

CÓDIGO	DIMENSIONES (mm)				
	A	DN	B	C	CH
2302.116	1/4	8	39	38	21
2302.3168	1/2	10	46	42	25
2302.3169	3/4	12	51	47	30

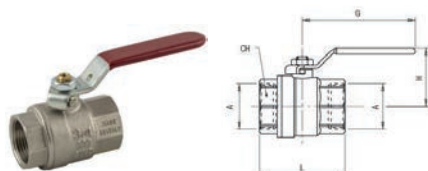

VÁLVULA ESFERA (H-H)

CÓDIGO	DIMENSIONES (mm)					
	A	DN	CH	L	G	H
2302.3178	1/2	15	25	46	88	47.5
2302.3179	3/4	20	31	56.5	88	51
2302.3180	1"	25	38	65.5	105	63
2302.3181	1" 1/4	32	48	77	105	68.5
2302.3182	1" 1/2	40	54	88.5	134	84.5
2302.3183	2"	50	67	101.5	134	92.5



LATIGUILLO FLEXIBLE

CÓDIGO	Ø
2351.327	1/2" x 1/2" x 500 mm
2351.328	3/4" x 3/4" x 500 mm
2351.329	1/2" x 1/2" x 1000 mm
2351.330	3/4" x 3/4" x 1000 mm
2351.331	1" x 1" x 1500 mm
2351.332	1 1/4" x 1 1/4" x 1500 mm
2351.333	1 1/2" x 1 1/2" x 1500 mm
2351.334	2" x 2" x 1500 mm'

* Disponibilidad de fabricación a medida. Para más detalles, consulte con nosotros.



**MANÓMETRO 100MM
VERTICAL 1/2**

CÓDIGO	bar
1277.26	0-16



**TE 1/2
ROSCA LATERAL**

CÓDIGO
2302.511



**VÁLVULAS
1/2 TARADA 10MM**

CÓDIGO	bar
2302.167	10

(*) Disponibilidad de válvulas deseguridad taradas a otras presiones. Consúltenos.



COMPENSADOR DILATACIÓN

CÓDIGO	DN	Ø mm
2351.673	1/2"	15
2351.674	3/4"	20
2351.675	1"	26.5
2351.676	1 1/4"	35
2351.677	1 1/2"	40
2351.678	2"	51

(*) Carrera máx. 20mm. Uso recomendado para tiradas lineales de >30m.

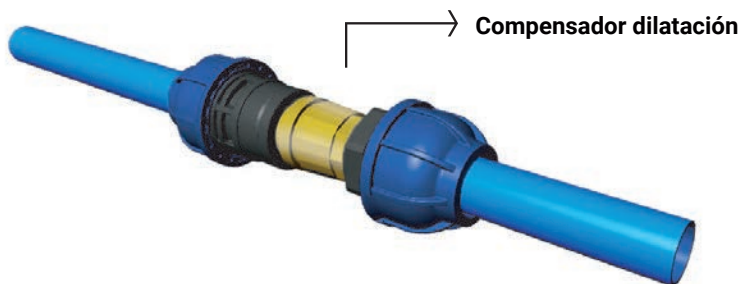

ABRAZADERA



CÓDIGO	DIMENSIONES (mm)	
	Ø	A
2351.314	20-25	M-8 / M-10
2351.315	32	M-8 / M-10
2351.316	40	M-8 / M-10
2351.638	50	M-8 / M-10
2351.317	63	M-8 / M-10

TIRAFONDO



CÓDIGO	DIMENSIONES (mm)
	Ø
2351.318	8 x 50
2351.319	8 x 60
2351.320	8 x 90
2351.321	8 x 120

ABRAZADERA CLIP



CÓDIGO	DIMENSIONES (mm)			
	Ø	A	B	C
2351.308	20	35	36	54
2351.309	25	35	36	56
2351.310	32	45	36	70
2351.311	40	45	36	75
2351.312	50	55	36	92
2351.313	63	55	36	98

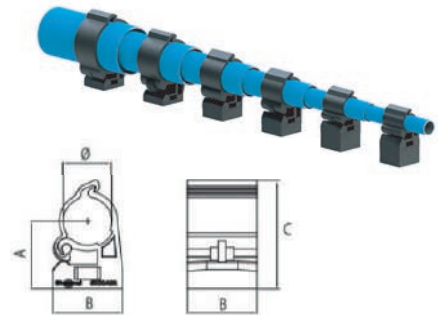

TUERCA DADO



CÓDIGO	MÉTRICA	DIMENSIONES (mm)	
		A	B
2351.776	M8	6	13



ADAPTADOR PARA TORNILLO/TACO



CÓDIGO	DIMENSIONES (mm)			
	Ø	A	B	C
2351.773	5.2	5.8	35	12.8

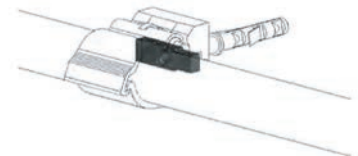
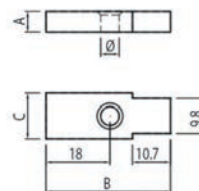

INJERTO EN -EPDM

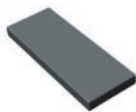

CÓDIGO	DIMENSIONES (mm)		
	A	B	C
2351.775	9	36	2

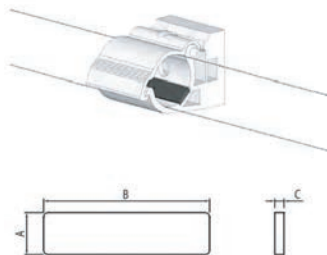

DISTANCIADOR - ABRAZADERA

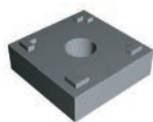

CÓDIGO	DIMENSIONES (mm)		
	Ø	A	B
2351.772	9	10	36

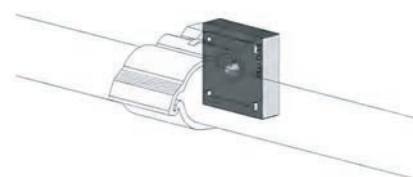
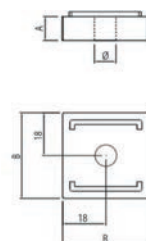

MORDAZA PARA VIGA



CÓDIGO	DIMENSIONES (mm)						VARILLA ROSCADA
	A	B	C	D	E	Ø	
1265.61	38	35	37	18	20	M8	✓
1265.91	44	41	42	21	20	M10	✓

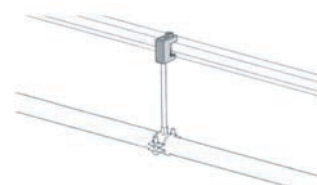
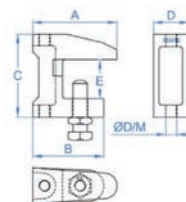

SOPORTE PARED



CÓDIGO	DIMENSIONES (mm)				
	Ø	A	B	C	D
2351.322	12	200	135	50	90
2351.323	12	300	135	50	90
2351.324	12	400	135	50	90
2351.326	12	500	135	50	90

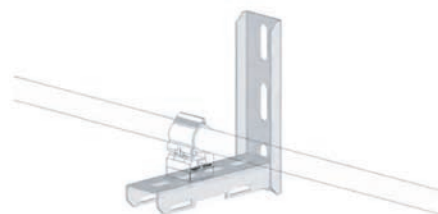



TALADRO SIMPLE

CÓDIGO	Ø	D	A
2351.696	1/2"	12	150
2351.697	1"	20	205



TALADRO CON PRESIÓN

CÓDIGO	Ø	A
2351.604	1/2"	202



CORTATUBO

CÓDIGO	Ø
2351.335	6 a 42
2351.336	6 a 67



QUITA REBABAS CONO

CÓDIGO	Ø
2351.605	20 a 50



ESCARIADOR AJUSTABLE

CÓDIGO	Ø
2351.698	50 a 63



LLAVES DE BLOQUEO

CÓDIGO	Ø
2351.689	20
2351.690	25
2351.691	32
2351.692	40
2351.693	50
2351.694	63



LLAVES DE APRIETE

CÓDIGO	Ø
2351.683	20
2351.684	25
2351.685	32
2351.686	40
2351.687	50
2351.688	63

INSTRUCCIONES DE USO LLAVES APRIETE/BLOQUEO

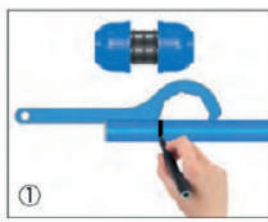

1. Marca de introducción del tubo.

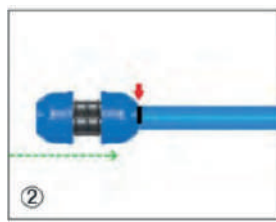

2. Introducir el racor hasta la señal.

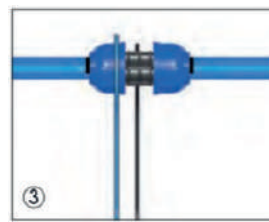

3. Posicionamiento de las llaves.

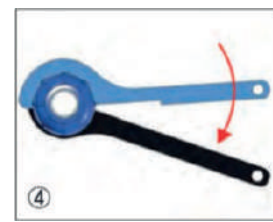

4. Cierre del racor.

ESPIRALES, PISTOLAS Y PURGAS

Redes de aire comprimido



ENROLLADOR AUTOMÁTICO 1/4

CÓDIGO	Ø RACOR	Ø TUBO	L
2351.634	1/4"	8x12	15
2351.635	3/8"	10x14	12



PISTOLAS JENDER

CÓDIGO	PISTOLA
2351.820	Pistola soplar JENDER Pro. Stand.
2351.821	Pistola JENDER Prog. C/boq. acero 100 mm.
2351.822	Pistola JENDER Prog. C/boq. acero 200 mm.
2351.823	Pistola JENDER Prog. C/boq. acero 300 mm.
2351.824	Pistola JENDER Prog. de seguridad d/silenciador.

ESPIRAL DE POLIURETANO

CÓDIGO	ESPIRAL
2351.825	Espiral de poliuretano azul 5 x 8 de 3m.
2351.826	Espiral de poliuretano azul 5 x 8 de 5m.
2351.827	Espiral de poliuretano azul 5 x 8 de 8m.
2351.828	Espiral de poliuretano azul 5 x 8 de 12m.



PURGA TEMPORIZADA 1/2" 220V

CÓDIGO	TIPO DE PURGA
2351.1008	Purga temporizada JENDER 1/2" 220V



PURGA BOYA 1/2" JENDER

CÓDIGO	TIPO DE PURGA
2351.1009	Purga boya JENDER 1/2"



PURGA CAPACITIVA JENDER 230V AC

CÓDIGO	TIPO DE PURGA
2351.1015	Purga capacitiva electrónica 1/2"



4. SECADORES FRIGORÍFICOS

04 SECADORES FRIGORÍFICOS

SERIE JKE | SECADORES DE AIRE JENDER

JENDER conoce la importancia de la calidad del aire comprimido y ofrece la máxima calidad disponible en el mercado a sus clientes. Usar aire limpio y seco es extremadamente importante para todo tipo de aplicaciones que usan aire. La humedad y la contaminación en el aire, proveniente del compresor, pueden causar mal funcionamiento de los equipo conectados a la red, disminución de su vida útil y, a su vez, se pueden dar diversas complicaciones que afecten a la productividad y la calidad de la producción.

VENTAJAS

- Baja pérdida de presión ahorrando potencia del compresor.
- Su arranque y tiempo de reacción rápidos facilitan una mejora del tiempo de producción.
- Cada secador está especialmente diseñado de acuerdo a su caudal usando los componentes adecuados para un menor consumo eléctrico.
- El gas refrigerante R134a de alto rendimiento energético es utilizado de forma estándar en todos los modelos.
- Diseño del evaporador (intercambiador de calor) de última generación pensado en un mayor ahorro de costes.
- Uso de los mejores compresores refrigerativos que usan el menor consumo energético frente a competidores.
- Presostatos que controlan el motor ventilador de condensados para un mayor ahorro energético y permitir que el sistema funcione en las condiciones deseadas.

APLICACIONES

- Industria alimentaria.
- Industria láctea.
- Cerveceras.
- Plantas químicas.
- Industria farmacéutica.
- Máquinas de tejer.
- Laboratorios fotográficos.
- Pintura pulverizada.
- Recubrimiento en polvo.
- Óptica.

CIRCUITO FRIGORÍFICO Y AISLAMIENTO EN SECADORES FRIGORÍFICOS SERIE JKE

JENDER en sus secadores sólo utiliza gas refrigerante R134a respetuoso con el medio ambiente. Este gas refrigerante es el adecuado para aplicaciones de baja y alta temperatura. El R-134a tiene excelentes propiedades termodinámicas y puede trabajar a muy baja presión en comparación con otros gases refrigerantes. Esto a su vez hace que aumente la vida útil del compresor del gas refrigerante instalado en nuestros secadores. Con el gas R-134a los secadores JENDER pueden trabajar a temperaturas ambiente muy altas. JENDER añade potencia extra a los intercambiadores de calor con un excelente y extraordinario sistema de aislamiento sin pérdidas. Los secadores JENDER suministran un punto de rocío constante para el rango de caudales. Este perfecto aislamiento también se sitúa en el lado del circuito de refrigeración. Con este concepto de aislamiento y condensadores de gran tamaño (incluso para temperatura ambiente ultra-altas) los secadores frigoríficos serie JKE ofrecen la más alta tecnología.



FACTORES DE CORRECCIÓN

FACTORES DE CORRECCIÓN PARA SECADORES FRIGORÍFICOS JKE					
T° ENTRADA (°C)	F1	T° AMBIENTE (°C)	F2	PRESIÓN (BAR)	F2
30	1.29	20	1.05	4	0.8
35	1.00	25	1	6	0.94
40	0.92	30	0.98	7	1.00
45	0.78	35	0.93	8	1.04
50	0.65	40	0.84	10	1.11
60	0.45	50	0.70	12	1.16
-	-	-	-	14	1.22
-	-	-	-	16	1.25

EJEMPLO PARA SELECCIONAR EL SECADOR CORRECTO:

Si un compresor de 200m³/h a 6 bar y la temperatura del aire a la entrada del secador es de 40°C y la temperatura ambiente es de 30°C, el cálculo sería el siguiente:
 $200 / 0.92 / 0.98 / 0.94 = 236 \text{ m}^3/\text{h}$
El modelo correcto sería el JKE 1305

NOTAS GENERALES Y TÉCNICAS:

1. Los filtros con rosca de la serie G- Econograde y GO sometidos hasta temperaturas de 120°C (248°F).
2. Los filtros serie G-Econograde se construyen de acuerdo a la directiva de equipos de presión PED (97/23/EC).
3. Los filtros bridados se fabrican en acero al carbono y de acuerdo a la directiva CE.
4. Los filtros y separadores de agua son adecuados para su uso con aceites minerales y sintéticos, además de aplicaciones de aire comprimido sin aceite.
5. Los filtros serie GO van en el interior de los secadores frigoríficos serie JKE.
6. Los elementos filtrantes de nuestros filtros serie G-Econograde, GO y filtros bridados deben ser sustituidos 1 vez al año o cada 8000 horas (lo que se alcance antes).
7. Los caudales de los filtros están calculados a una presión de trabajos de 7 bar. Para otras presiones utilizar factor de corrección.
8. Declaración de conformidad CE.
9. Directiva de seguridad 206/42/CE, directiva de bajo voltaje 2014/35/EU y directiva de compatibilidad electromagnética 2014/30/EU.
10. Declaración de conformidad de acuerdo a recipientes de presión simple 2009/105/AT.



SECADORES FRIGORÍFICOS SERIE JKE

Diseñados para dar niveles óptimos de punto de rocío, con un importante ahorro de energía, menor potencia absorbida que otras marcas, con filtros de partículas y aerosoles incorporados en su interior, requieren un menor coste de instalación. Ahora con el nuevo controlador DIGI-Pro.

MODELO	CÓDIGO	CONEXIÓN		CAUDAL		VOLTAJE	POTENCIA ABSORBIDA (KW)	DIMENSIONES (mm)			PESO (Kg)
		Entrada / Salida	Nm ³ /h	Nm ³ /min	A			B	C		
JKE123	2351.1057	1/2"	23	0.38	230V/1/50Hz	0,32	413	363	557	32	
JKE138	2351.1049	1/2"	38	0.63	230V/1/50Hz	0,33	413	363	557	32	
JKE153	2351.1058	1/2"	53	0.88	230V/1/50Hz	0,36	413	363	557	32	
JKE170	2351.1052	3/4"	70	1.17	230V/1/50Hz	0,37	423	393	567	35	
JKE1100	2351.1050	3/4"	100	1.67	230V/1/50Hz	0,37	473	453	832	51	
JKE1155	2351.1059	3/4"	155	2.58	230V/1/50Hz	0,59	473	453	832	53	
JKE1190	2351.1060	3/4"	190	3.17	230V/1/50Hz	0,68	473	453	832	55	
JKE1210	2351.1061	1 1/2"	210	3.50	230V/1/50Hz	0,82	553	503	832	78	
JKE1305	2351.1051	1 1/2"	305	5.08	230V/1/50Hz	1,07	553	503	832	83	
JKE1375	2351.1062	1 1/2"	375	6.25	230V/1/50Hz	1,19	553	503	832	86	
JKE1495	2351.1063	2"	495	8.25	230V/1/50Hz	1,23	648	678	1157	160	
JKE1623	2351.1064	2"	623	10.38	230V/1/50Hz	1,32	648	678	1157	165	
JKE1930	2351.1065	2"	930	15.50	230V/1/50Hz	1,84	948	728	1370	220	
JKE11200	2351.1066	2"	1200	20.00	230V/1/50Hz	2,35	948	728	1370	230	
JKE11388	2351.1250	3"	1388	23.13	230V/1/50Hz	2,80	948	798	1460	270	
JKE11800	2351.1251	3"	1800	30.00	230V/1/50Hz	3,21	948	798	1460	285	
JKE12500	2351.1252	3"	2500	41.67	230V/1/50Hz	4,10	1163	778	1725	392	
JKE12775	2351.1253	3"	2775	46.25	230V/1/50Hz	4,74	1163	778	1725	410	

SECADORES FRIGORÍFICOS

KIT DE MANTENIMIENTO

El kit de mantenimiento incluye: recambio de cartucho de prefiltro (5µm) y filtro fino (1µm), así como juntas. El mantenimiento se debe realizar 1 vez al año o cada 8.000h (lo que se alcance antes).

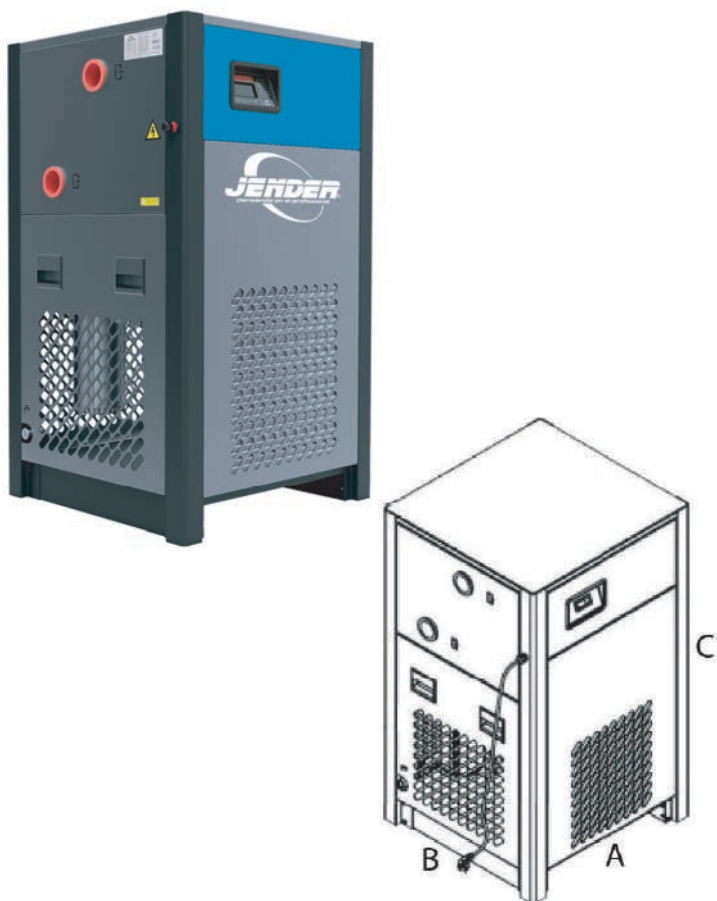

MODELO	KIT	CÓDIGO
JKE123	JK45	2351.1067
JKE138		
JKE153		
JKE170	JK70	2351.1093
JKE1100	JK150	2351.1069
JKE1155		
JKE1190		
JKE1210	JK500	2351.1070
JKE1305		
JKE1375		
JKE1495	JK851	2351.1071
JKE1623	JK1210	2351.1072
JKE1930		
JKE1200		
JKE11388	JK11805	2351.1333
JKE11800		
JKE12500	JK12775	2351.1334
JKE12775		
JKE13330	JK15850	2351.1335

PARA TODOS LOS MODELOS

Presión normal	7 bar
Presión máxima	16 bar
Máxima temperatura ambiente	50°C
Mínima temperatura ambiente	4°C
Máxima temperatura del aire de entrada	60°C



Panel DIGI-Pro

NOTAS TÉCNICAS:

1. El modelo de secador serie JKE está diseñado para dar un punto de rocío a la salida del aire comprimido +3°C según ISO 8573.
2. Todos los modelos llevan gas refrigerante ecológico R134a.
3. Caudal a una presión atmosférica de 20°C, según ISO 1217, y de acuerdo a la norma ISO 71-73-8573.1 y PNEUROP 6611 Clase 4, Condiciones de referencia: 35°C de temp. entrada de aire, 25°C temp. ambiente.



5. FILTROS DE LÍNEA

05

FILTROS PARA AIRE COMPRIMIDO

Características técnicas

MATERIALES Y COMPONENTES

NORMATIVA DE REFERENCIA 87/404/CEE97/23CEPED

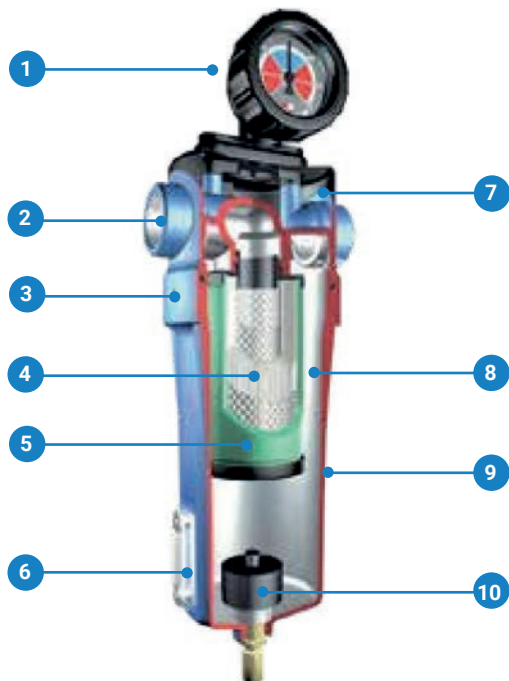

- 1. Manómetro diferencial.
- 2. Conexión BSP Gas.
- 3. Orificio de seguridad.
- 4. Material filtrante especial.

- 5. Colores del cartucho.
- 6. Indicador visual de nivel.
- 7. Reducido espacio de instalación.
- 8. Fijación cartuchos de sistema bayoneta.

- 9. Cuerpo filtro de fundición inyectada de alta resistencia.
- 10. Purga automática condensados.

CARTUCHOS FILTRANTES



PRESIONES

0.99 bar (-0.099 MPa)
16 bar (1.6 MPa)



CAUDAL DE 1000 l/min hasta 22000 l/min

0.99 bar (-0.099 MPa)
16 bar (1.6 MPa)



TEMPERATURA

+2°C
+100°C
+60°C (carbón activo)

Filtros para aire comprimido

El grado de contaminación en un ambiente industrial es elevadísimo, alrededor de 150 millones de partículas por metro cúbico de aire. De estas partículas, más del 80% tienen un tamaño inferior a 2μ y no son retenidas por los filtros de aspiración de los compresores. En la actualidad se requiere un alto grado de pureza del aire comprimido, para obtener menos averías, mayor eficiencia y ahorro energético en nuestras instalaciones. Las soluciones que ponemos a su disposición llegan a retener el 99% de las partículas y vapores de aceite.

CORRECTA DISPOSICIÓN DE UNA INSTALACIÓN DE AIRE COMPRIMIDO

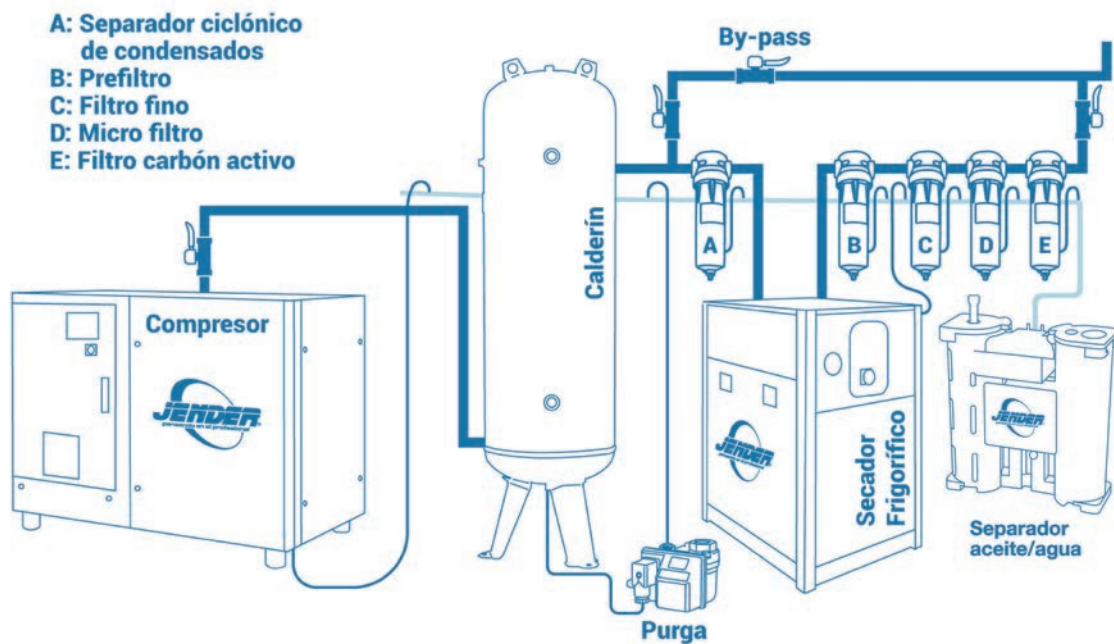

TIPO	EXENTOS DE PARTÍCULAS SÓLIDAS Y LÍQUIDAS	ACEITE mg/m ³	APLICACIONES
SEPARADOR CICLÓNICO A	25 μ	-	Instalar después de un compresor, antes del calderín o secador.
PREFILTRO B	1 μ	-	Instalaciones neumáticas. Prefiltro bomba vacío.
FILTRO FINO C (B+C)	0.1 μ	0.5	Cabina pintura. Herramientas neumáticas. Transporte neumático.
MICROFILTRO D (C+D)	0.01 μ	0.01	Instrumentos de medida.
FILTRO CARBÓN ACTIVO E (C+D+E)	-	-	Elimina olores/sabores. Industria alimentaria y química. Industria farmacéutica. Aire respirable.

(*) Los secadores frigoríficos incluyen prefiltro (B), por lo que solo sería necesario instalar el filtro fino, microfiltro y filtro de carbón activo para una instalación completa.



SEPARADOR CICLÓNICO DE CONDENSADOS

CÓDIGO	BSP GAS	DIMENSIONES (mm)				CAUDAL (L/min)
		A	B	C	D	
2351.907	1/2"	220	90	25	80	1000
2351.908	3/4"	280	90	25	100	3000
2351.909	1"	305	120	37	120	5000
2351.910	1" 1/2	385	120	37	120	9500
2351.911	2"	500	165	54	150	16500
2351.912	2" 1/2	675	165	54	150	22000

PREFILTRO 1 µm



CÓDIGO	BSP GAS	DIMENSIONES (mm)				CAUDAL (L/min)
		A	B	C	D	
2351.913	1/2"	220	90	25	80	1000
2351.914	3/4"	280	90	25	100	3000
2351.915	1"	305	120	37	120	5000
2351.916	1" 1/2	385	120	37	120	10400
2351.917	2"	500	165	54	150	16500
2351.918	2" 1/2	675	165	54	150	22000

*Incluye elemento filtrante.



RECAMBIO DE CARTUCHO FILTRANTE 1 µm

CÓDIGO	BSP GAS	DURACIÓN (HORAS)	CAUDAL (L/min)
2351.937	1/2"	4000	1000
2351.938	3/4"	4000	3000
2351.939	1"	4000	5000
2351.940	1" 1/2	4000	10400
2351.941	2"	4000	16500
2351.942	2" 1/2	4000	22000

FILTRO FINO 0,1 µm



CÓDIGO	BSP GAS	DIMENSIONES (mm)				CAUDAL (L/min)
		A	B	C	D	
2351.919	1/2"	220	90	25	80	1000
2351.920	3/4"	280	90	25	100	3000
2351.921	1"	305	120	37	120	5000
2351.922	1" 1/2	385	120	37	120	10400
2351.923	2"	500	165	54	150	16500
2351.924	2" 1/2	675	165	54	150	22000

*Incluye elemento filtrante.



RECAMBIO CARTUCHO FILTRO FINO 0,1 µm

CÓDIGO	BSP GAS	DURACIÓN (HORAS)	CAUDAL (L/min)
2351.943	1/2"	3500	1000
2351.944	3/4"	3500	3000
2351.945	1"	3500	5000
2351.946	1" 1/2	3500	10400
2351.947	2"	3500	16500
2351.948	2" 1/2	3500	22000

MICRO FILTRO FINO 0,01 µm



CÓDIGO	BSP GAS	DIMENSIONES (mm)				CAUDAL (L/min)
		A	B	C	D	
2351.925	1/2"	220	90	25	80	1000
2351.926	3/4"	280	90	25	100	3000
2351.927	1"	305	120	37	120	5000
2351.928	1" 1/2	385	120	37	120	10400
2351.929	2"	500	165	54	150	16500
2351.930	2" 1/2	675	165	54	150	22000

*Incluye elemento filtrante.

RECAMBIO CARTUCHO MICRO FILTRO 0,01 µm



CÓDIGO	BSP GAS	DURACIÓN (HORAS)	CAUDAL (L/min)
2351.949	1/2"	3500	1000
2351.950	3/4"	3500	3000
2351.951	1"	3500	5000
2351.952	1" 1/2	3500	10400
2351.953	2"	3500	16500
2351.954	2" 1/2	3500	22000

FILTRO CARBÓN ACTIVO



CÓDIGO	BSP GAS	DIMENSIONES (mm)				CAUDAL (L/min)
		A	B	C	D	
2351.931	1/2"	220	90	25	80	1000
2351.932	3/4"	280	90	25	100	3000
2351.933	1"	305	120	37	120	5000
2351.934	1" 1/2	385	120	37	120	10400
2351.935	2"	500	165	54	150	16500
2351.936	2" 1/2	675	165	54	150	22000

*Incluye elemento filtrante.

RECAMBIO CARTUCHO CARBÓN ACTIVO



CÓDIGO	BSP GAS	DURACIÓN (HORAS)	CAUDAL (L/min)
2351.955	1/2"	3500	1000
2351.956	3/4"	3500	3000
2351.957	1"	3500	5000
2351.958	1" 1/2	3500	10400
2351.959	2"	3500	16500
2351.960	2" 1/2	3500	22000

FILTROS PARA AIRE COMPRIMIDO

PURGAS Y ACCESORIOS

INDICADOR DIFERENCIAL



CÓDIGO 2351.961

MANÓMETRO DIFERENCIAL



CÓDIGO 2351.962

PURGA AUTOMÁTICA CONDENSADO



CÓDIGO 2351.963

PURGA ELECTRÓNICA CAPACITIVA DE 1/2"



CÓDIGO 2351.1015
TIPO Purga capacitiva electrónica 1/2"

Voltaje 220/50 Hz
Rosca 1/2"
Presión máxima: 16 Bar



PURGA TEMPORIZADA

CÓDIGO 2351.1008
TIPO Purga temporizada JENDER 1/2" 220v

Voltaje: 220/50 Hz
Rosca: 1/2"
Paso: 3.5 mm
Presión de trabajo: 0-16 bar

PURGA DE BOYA 1/2"



CÓDIGO 2351.1009
TIPO Purga de boya JENDER 1/2"

SOPORTE FIJACIÓN PARED



CÓDIGO	MEDIDA
2351.966	1/2
2351.967	3/4
2351.968	1"
2351.969	1" 1/2

KIT CONEXIÓN 2-4 ELEMENTOS + SOPORTE FIJACIÓN PARED



2 ELEMENTOS

CÓDIGO	MEDIDA
2351.990	1/2
2351.991	3/4
2351.992	1"
2351.993	1" 1/2

3 ELEMENTOS

CÓDIGO	MEDIDA
2351.994	1/2
2351.995	3/4
2351.996	1"
2351.997	1" 1/2

4 ELEMENTOS

CÓDIGO	MEDIDA
2351.998	1/2
2351.999	3/4
2351.1000	1"
2351.1001	1" 1/2



6. DEPÓSITOS VERTICALES

FUNCIONALIDADES DE LOS DEPÓSITOS PARA AIRE COMPRIMIDO

Apropiados para cualquier aplicación que use aire comprimido.

- Función de almacenamiento para manejar un alto consumo de aire.
- Estabilizar los picos de presión y proporcionar un flujo de aire estable.
- Realizar una separación previa y la eliminación de la condensación.

Además, la instalación de un depósito de aire permite evitar los siguientes riesgos:

- Picos de presión inestables.
- Múltiples arranques y paradas para el compresor.
- Mayor riesgo de condensación.

BENEFICIOS PRINCIPALES



- ALMACENAJE**
 Para la manipulación de un alto consumo de aire.
- ESTABILIZACIÓN DE LA PRESIÓN**
 Beneficioso para las herramientas neumáticas que usan aire comprimido.
- REDUCCIÓN DE PULSACIONES**
 Reducción de la velocidad. Reducción de la temperatura.
- ELIMINACIÓN DE CONDENSADOS DE AIRE COMPRIMIDO**

TIPO DE DEPÓSITOS PINTADOS EN RAL 5015

Los depósitos pintados se utilizan en la mayoría de los casos, donde el depósito de aire no está sometido a condiciones climáticas extremas y el aire perfectamente limpio no es un requisito absoluto. La pintura garantiza protección contra la corrosión.

El tratamiento en pintura consiste en que después de una fase de preparación superficial con lavado químico, el producto se transfiere a cabinas específicas en que la pintura en polvo dónde se aplica. Sucesivamente el producto se somete a un proceso de cocción en hornos de polimerización.

CAPACIDAD DE LOS DEPÓSITOS DE AIRE

¿Cómo elegir el tamaño de mi depósito?

No hay una regla que sirva para todo, ya que algunas aplicaciones requieren depósito de aire más grandes debido al proceso.

Sin embargo, hay dos reglas generales que pueden ayudar a poner a punto:

- La capacidad de su depósito de aire debe ser al menos 1/4 de su suministro de aire libre expresado en m^3 / min .
- Basándose en la potencia del motor del compresor, calcule la capacidad:

Potencia del motor en CV x 30

Ejemplo: Si instala un compresor de tornillo de 10 CV, la capacidad de su depósito debería ser como mínimo de 300l.

Dimensionar correctamente su depósito de aire proporciona los siguientes beneficios a su operación de aire comprimido:

- Menos residuos durante el periodo de descarga.
- Funcionamiento más suave en general.
- Evita tensión mecánica en varios componentes.

Depósitos verticales

DEPÓSITO DE AIRE VERTICALES 11 BAR PINTADOS RAL 5015

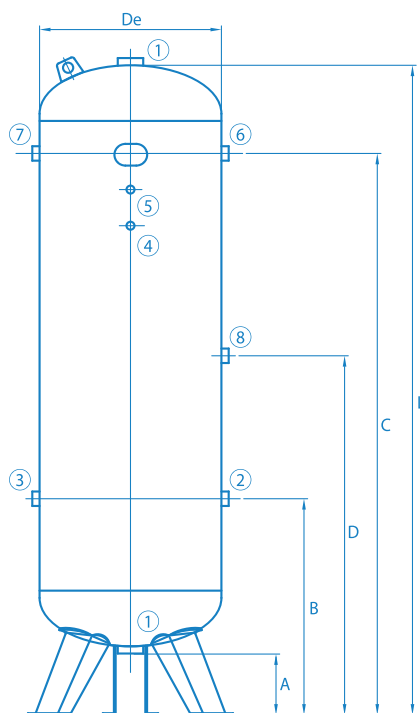

Material: acero al carbono.

Fluido contenido: aire comprimido/nitrógeno (grupo 2).

Tratamiento: pintura externa de color azul RAL 5015 (estándar).

Directiva	2014/29/UE
Presión máxima	11 BAR
Temperatura de ejercicio	-10 +120°C

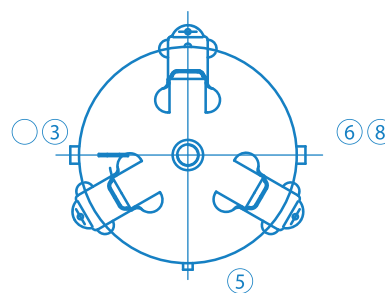

CÓDIGO	DIRECTIVA	CAPACIDAD	PRESIÓN MÁXIMA	DE	A	B	C	D	L	1	2	3	4	5	6	7	8	PESO
2094.1	2014/29/UE	270	11	500	175	599	1304	-	1648	1/2"	1"	1"	-	3/8"	1"	-	-	67
2064.6	2014/29/UE	500	11	600	155	785	1665	-	2050	1/2"	1"	1"	-	3/8"	1"	1"	-	115
2094.2	2014/29/UE	720	11	750	135	880	1705	-	2030	2"	2"	2"	3/8"	3/8"	2"	2"	-	178
2094.3	2014/29/UE	900	11	800	145	875	1805	-	2140	2"	1" 1/2	1" 1/2	3/8"	3/8"	1" 1/2	1" 1/2	-	194

(*) Posibilidad de fabricación de depósitos de mayores capacidades, y materiales de fabricación. Para más información consulte con nosotros.

(*) Todos los depósitos se entregan pintados en RAL 5015.

(*) Consultar precios y plazos para cualquier tamaño que no figure en este catálogo.

(*) Siempre se entregan con la documentación correspondiente, según la normativa vigente.

ACCESORIOS - (KIT MONTAJE DEPÓSITOS VERTICALES)



CÓDIGO	DESCRIPCIÓN	PRESIÓN
2351.739	Kit depósito vertical 270 l.	11 BAR
2351.740	Kit depósito vertical 500 l.	11 BAR
2351.742	Kit depósito vertical 720 l.	11 BAR
2351.743	Kit depósito vertical 900 l.	11 BAR

Incluyen: válvula de seguridad, manómetro, grifo, adaptador y tapones.

PURGA TEMPORIZADA



C. 2351. 1008

Con programador inteligente programable en tiempo y frecuencia de purga, compuesta por temporizador programable y electroválvula para descarga de condensado en la cual el propio cuerpo de la válvula incorpora un filtro evitando que posibles impurezas que existen en todo el circuito de condensados provoque averías en el cierre de la válvula. De esta manera conseguimos un montaje ideal y muy compacto.

ESPECIFICACIONES TÉCNICAS

Tensión: 220V / 50Hz
Potencia: 22VA
Diámetro de paso: 3.5 mm
Presión de trabajo: 0-16 bar
Material: latón

PURGA CAPACITIVA



C. 2351.1015

Esta purga se considera una solución increíblemente compacta por su conexión de entrada de solo 74 mm, por lo que es muy flexible y fiable en su instalación. El peso no supera los 0.5 Kg. La purga capacitiva cubre capacidades de compresor de 10m3.

ESPECIFICACIONES TÉCNICAS

Temperatura: 1°C - 50°C
Presión de trabajo: 0-16 bar
Tamaño: 1/2
Presión máxima: 16 bar
Material: aluminio



7. ENCHUFES RÁPIDOS MULTIPRESA Y ADAPTADORES

07 ENCHUFES RÁPIDOS MULTIPRESA

Características técnicas

UN ÚNICO ENCHUFE PARA 4 TIPOS DE ADAPTADORES



Es un dato a remarcar que en el mercado existen varios tipos de adaptadores distintos, ya sea en la forma como en las dimensiones, que generalmente necesitan de enchufes específicos no intercambiables entre ellos.

Para solucionar este problema JENDER, propone una solución práctica y económica de intercambiabilidad con todos los adaptadores homologados en el mercado europeo, garantizando para todos una perfecta estanqueidad.



5.5 mm

ESTANDAR SUECO



7.5-7.8 mm

ESTANDAR EUROPEO



5 mm

ESTANDAR ITALIANO



5.5 mm

JENDER ISO 6150 B-12

CARACTERÍSTICAS TÉCNICAS

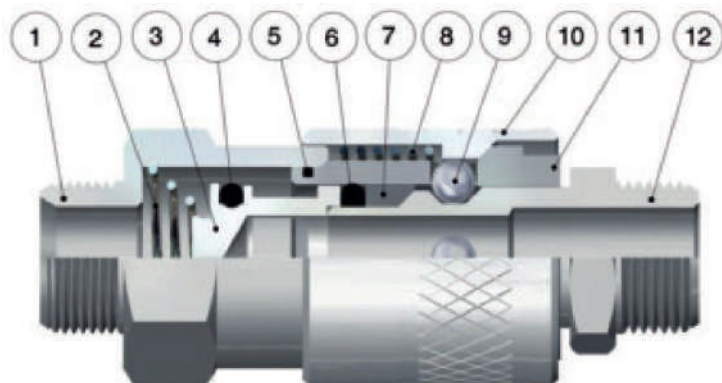

MATERIALES Y COMPONENTES:

1. Cuerpo en latón niquelado.
2. Esfera en acero AISI 420.
3. Anillo guía enchufe en latón niquelado.
4. Junta tórica en NBR.
5. Muelle tuerca en acero AISI 302.
6. Junta tórica en NBR.
7. Obturador en latón niquelado.
8. Muelle obturador en acero AISI 302.
9. Conexión terminal en latón niquelado.
10. Tuerca en latón niquelado.

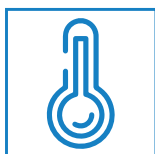

TEMPERATURA
-20°C / +80°C



FLUIDOS COMPATIBLES
Aire comprimido



**PRESIÓN ESTÁTICA MÁXIMA
(SIN PULSACIONES)**
35 bar



ROSCAS
Gas cilíndrica
conforme ISO 228
Clase A



CAUDAL DE FLUJO
Adaptador: Jender
6 bar 1: 900
6 bar 0.5: 700
6 bar*: 1450
Escape libre*

1907/2006

REACH ✓

2011/65/C

RoHS ✓

PED
2014/68/UE

SIN
SILICONA

ADAPTADOR EN LATÓN NIQUELADO ISO 6150 B-12

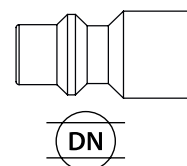

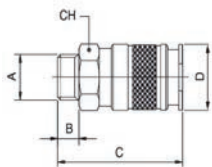

ENCHUFE RÁPIDO MULTIPRESA MACHO

CÓDIGO	A	B	C	D	CH
2351.891	1/4	8	49	24	21
2351.892	3/8	9	50	24	21
2351.893	1/2	10	51	24	24

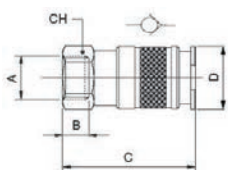

ENCHUFE RÁPIDO MULTIPRESA HEMBRA

CÓDIGO	A	B	C	D	CH
2351.894	1/4	11	51	24	21
2351.895	3/8	11.5	51	24	21
2351.896	1/2	14	55	24	24

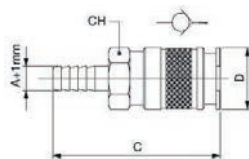

ENCHUFE MULTIPRESA ESPIGA

CÓDIGO	A	C	D	CH
2351.902	6	61	24	21
2351.903	8	61	24	21
2351.904	10	61	24	21
2351.905	12	61	24	21

ENCHUFE MULTIPRESA TUBO MUELLE

CÓDIGO	A	C	D	CH
2351.982	6/4	138	24	21
2351.983	8/6	144.5	24	21
2351.984	10/6.5	153.5	24	21
2351.985	10/8	153.5	24	21
2351.986	12/10	159	24	21

ENCHUFE MULTIPRESA TUBO

CÓDIGO	A	C	D	CH
2351.898	6/4	55	24	21
2351.899	8/6	55	24	21
2351.900	10/8	55	24	21
2351.901	12/10	55	24	21

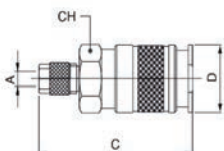

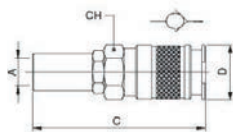
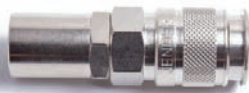

ENCHUFE MULTIPRESA TUBO PORTAGOMA

CÓDIGO	A	C	D	CH
2351.987	14/6	71	24	21
2351.988	17/8	71	24	21
2351.989	19/10	71	24	21

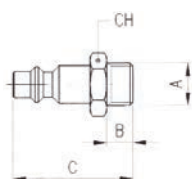

ADAPTADOR ESPIGA

CÓDIGO	A	B	C	CH
2351.972	1/4	8	36.5	17
2351.973	3/8	9	37.5	19
2351.974	1/2	10	39	24

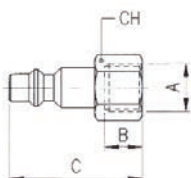

ADAPTADOR HEMBRA

CÓDIGO	A	B	C	CH
2351.975	1/4	11	36.5	17
2351.976	3/8	11.5	37	19
2351.977	1/2	14	39.5	24

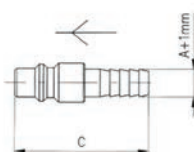

ADAPTADOR ESPIGA

CÓDIGO	A	C	D
2351.978	6	43.5	12
2351.979	8	43.5	12
2351.980	10	46	14
2351.981	12	46	16





8. PURGAS DE CONDENSADO

C-2351.1015

Regulación totalmente automática, lo que hace de esta purga una opción muy cómoda al no requerir intervención por parte del usuario ni en su instalación ni en operación.

El único tipo de purga que no se activa si no es estrictamente necesario, con el añadido de no producir ningún tipo de fuga de aire. La amortización económica de su precio está asegurada por la reducción en el coste energético que optimiza.

Esta purga se considera una solución increíblemente compacta. Altura de entrada de solo 74 mm, lo que hace que esta purga sea muy flexible y fiable en su instalación. El peso no es más de 0.5 kg. La purga capacitiva cubre capacidades de compresor de 10m³.



Modelo con tamaño increíblemente compacto

ESPECIFICACIONES TÉCNICAS

MAX. COMPRESOR CAPACIDAD	10 m ³ / min
MAX. CAPACIDAD DE DRENAJE	45 litros de condensado por hora a 16 bar
MIN./MAX. PRESIÓN DEL SISTEMA	0-16 bar
TIPO DE VÁLVULA	2/2 vías, acción directa
ORIFICIO DE LA VÁLVULA	2mm
SELLOS DE LA VÁLVULA	FPM
CONEXIÓN DE LA ENTRADA	1/2" (BSP o NPT)
ALTURA DE LA ENTRADA	7.4 cm
CONEXIÓN DE LA SALIDA	1/4" BSPMIN./MAX
TEMPERATURA DEL FLUIDO	1-50°C MIN./MAX
TEMPERATURA AMBIENTAL	1-50°C
OPCIONES DE VOLTAJE	230 V AC
BOTÓN DE TEST	Sí
PROTECCIÓN AMBIENTAL	65 / (NEMA4)
FILTRO INTEGRADO	Sí
MATERIAL DEL CUERPO	Aluminio resistente a la corrosión
CÓDIGO KIT DE MANTENIMIENTO	2351.1016

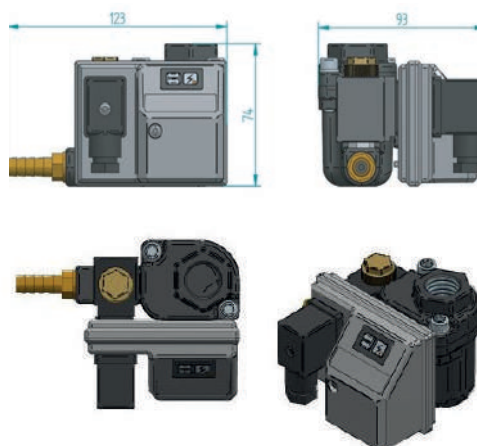

- Muy compacto y ligero.
- Descarga de condensado sin pérdida de aire comprimido.
- 1 modelo hasta 10m³ / min.
- No tiene que consultar tablas de región o de zonas climáticas.

- Kit de mantenimiento a precios competitivos.
- Tecnología capacitiva, ahorra aire, energía y dinero.
- La posición de la válvula externa permite un mantenimiento rápido y fácil.

- Válvula de acción directa con sello de FPM.
- Cuerpo de aluminio robusto y resistente a la corrosión.
- Filtro integrado que protege la válvula.

(*). Posibilidad de suministro de purga capacitiva con señal de alarma. Consúltenos para más información.

C-2351.1008

La válvula solenoide de drenaje automático JENDER combina el temporizador electrónico de circuito analógico con la válvula solenoide para descargar el agua condensada del sistema neumático comprimido en tiempo fijo automáticamente.

La válvula solenoide de drenaje automático se aplica ampliamente en partes del sistema neumático comprimido como filtros separadores, secadores frigoríficos JENDER y depósitos. El tiempo de descarga y el tiempo de intervalo se pueden ajustar según diferentes requisitos.



Modelo con tamaño increíblemente compacto

ESPECIFICACIONES TÉCNICAS

TIEMPO DE INTERVALO (OFF)	0.5 - 40 min
TIEMPO DE DECARGA (ON)	0.5-10 s
INTERRUPTOR DE TESTEO MANUAL	Micro swich
DIÁMETRO DE PASO	3.5 mm
PRESIÓN DE TRABAJO	0 - 16 bar
VOLTAJE DE ALIMENTACIÓN	220 V / 50 Hz
POTENCIA	22 VA
CORRIENTE CONSUMIDA	4 mA max.
TEMPERATURA DE TRABAJO	-40°C / +60°C
MATERIAL	Latón y ABS
CONEXIÓN DE LA ENTRADA	1/2" (BSP o NPT)

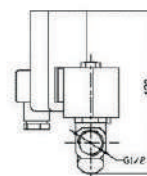
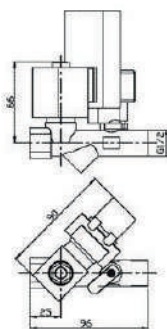

Filtro de malla integrado, ofrece protección en valvulas y orificios contra las partículas más grandes que se encuentran en el condensado.



Válvula de cierre integrada, que facilita el cierre de la válvula para el mantenimiento rutinario.



Entrada doble (1/2" y 1/4") para flexibilidad de instalación.

C-2351.1009

Regulación totalmente automática por mecanismo de boya, lo que hace de esta purga una opción muy cómoda al no requerir intervención por parte del usuario ni en su instalación ni en operación.

Esta purga no necesita conexión a toma de corriente, lo que facilita su montaje en cualquier lugar de la instalación, haciendo de esta, una opción más flexible de implementar.

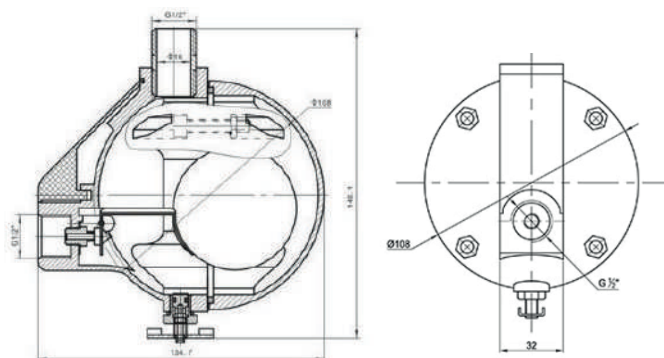

ESPECIFICACIONES TÉCNICAS

PRESIÓN DE TRABAJO	0 - 16 bar
PRESIÓN MÁX.	20 bar
TEMPERATURA DE TRABAJO	-10°C / +80°C
MATERIAL	Aluminio
PRINCIPIO DE FUNCIONAMIENTO	Regulación por boya
CONEXIÓN DE LA ENTRADA	1/2" (BSP o NPT)
MATERIAL DE SELLADO	NBR
ESTRUCTURA	Diafragma



UTILIZACIÓN

Eliminación de condensados del aire comprimido en separadores ciclónicos, filtros, etc...

Se utiliza cuando se genera gran cantidad de condensados y su funcionamiento es mecánico, cuando el nivel de condensados excede el nivel de descarga la boya sube y abre la boca de desagüe, una vez vacío de condensados cerraría sin generar fugas innecesarias.



9. SEPARADORES AGUA-ACEITE

Los sistemas de aire comprimido generan miles de litros de condensado aceitoso y contaminado cada año. Las regulaciones ambientales prohíben estrictamente la eliminación de este condensado sin el tratamiento adecuado para eliminar el aceite.

El condensado no debe descargarse en el alcantarillado sin antes tener el contenido de aceite reducido dentro de los límites legales de eliminación.

Los separadores de aceite/agua JEP son una solución confiable, eficaz, eficiente y sobre todo cuidan el medio cumpliendo con las leyes ambientales.

Los separadores agua-aceite recogen los condensados generados por los diferentes elementos de generación y tratamiento que forman la red de aire comprimido: compresor, depósito, filtros de línea y secador frigorífico.



TECNOLOGÍA DEL TRATAMIENTO DE CONDENSADO

Usando un adsorbente especialmente tratado, elementos de filtro de polipropileno, los limpiadores de condensado JEP separan de manera eficiente y efectiva todos los lubricantes del compresor sin la necesidad de tanques de almacenamiento de condensado, cámaras de sedimentación o eliminación costosa.

¿POR QUÉ INSTALAR UN SEPARADOR DE AGUA/ACEITE?

El condensado es un subproducto de los compresores de aire. Es una mezcla de aceite y agua con partículas e hidrocarburos que se han concentrado durante el proceso de compresión. Esta mezcla de aceite y agua está clasificada como residuo industrial peligroso. Las leyes y regulaciones ambientales prohíben la descarga de condensados de compresores no tratados en alcantarillas sucias.

Cada usuario final que opera un sistema de aire comprimido debe tener un programa de gestión ambiental (condensado) (ISO 14000) implementado no solo para cumplir con las leyes y regulaciones, sino también para practicar la responsabilidad ecológica.

Según se indica en art. 5 del Real Decreto 679/2006:

“Con carácter general, quedan prohibidas las siguientes actuaciones:

Todo vertido de aceites usados en aguas superficiales o subterráneas, en cualquier zona del mar territorial y en los sistemas de alcantarillado o de evacuación de aguas residuales.

Todo vertido de aceite usado, o de los residuos derivados de su tratamiento, sobre el suelo.

Todo tratamiento de aceite usado que provoque una contaminación atmosférica superior al nivel establecido en la legislación sobre protección del ambiente atmosférico.”

Es por ello que es necesario tratar los condensados con sistemas de separación agua-aceite, para así cumplir con la normativa vigente.



Separador de agua/aceite

El JEP 2 se sirve en su soporte (suministrado como estandar). No hay elementos de recambios por lo que el mantenimiento es un proceso rápido y limpio.

DIMENSIONES



ESPECIFICACIONES TÉCNICAS

Max. compresor capacidad	2 m ³ /min
Max. adsorción de aceite	2 litros
Conexión de entrada	1/2"
Conexión de salida	1/2"
Válvula de TEST	Sí
Material del cuerpo	ABS
Botella de prueba incluida	Sí
Valor objetivo de salida	<10 ppm
Conectores de manguera de entrada y salida	Incluidos
Separación aceites sintéticos	Sí



SEPARADOR DE AGUA/ACEITE JEP 3,5 (2351.1134)

Separador de agua/aceite

El separador agua-aceite JEP3,5 está diseñado para ser versátil y compacto. Opcionalmente disponible soporte de montaje en pared y adaptador de múltiples entradas.

DIMENSIONES

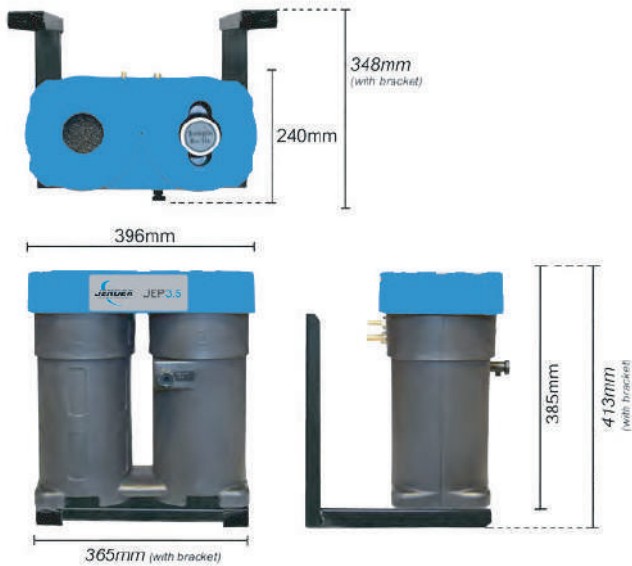

ESPECIFICACIONES TÉCNICAS

Max. compresor capacidad	2 m ³ /min
Max. adsorción de aceite	2 litros
Conexión de entrada	1/2"
Conexión de salida	1/2"
Válvula de TEST	Sí
Material del cuerpo	ABS
Botella de prueba incluida	Sí
Valor objetivo de salida	<10 ppm
Conectores de manguera de entrada y salida	Incluidos
Separación aceites sintéticos	Sí



KIT 3,5

Kit mantenimiento 2351.1140



Service kit para su reemplazo (service)

SEPARADOR DE AGUA/ACEITE PARA CAPACIDADES DE COMPRESOR 5 HASTA 60 M³/MIN

Separador de agua/aceite



VENTAJAS TÉCNICAS

- Característica de indicación de vida del elemento visual.
- Ligera y fácil reposición de elementos.
- Opciones de drenaje de servicio seccional durante el servicio.
- Múltiples entradas de condensado con inserciones de latón para instalaciones de tubería rígida.
- Gran capacidad de salida de 1".
- Sencillos procedimientos de instalación y mantenimiento.
- Botella de muestra para pruebas de salida/medición del valor de ppm (indicación).



MODELO	5	10	20	30	60
CÓDIGO	2351.1135	2351.1136	2351.1137	2351.1138	2351.1139
Max. capacidad del compresor (m ³ /min)	5	10	20	30	60
Máxima adsorción de aceite (litros)	5	10	15	25	50
Conexiones de entrada	1/2" (2)	1/2" (2)	1/2" (2)	1/2" (2)	1/2" (2)
Conexiones de salida	1"	1"	1"	1"	1"
Válvula de prueba	Sí	Sí	Sí	Sí	Sí
Servicio de drenaje	No	Si (2)	Si (2)	Si (2)	Si (2)
Indicador de desbordamiento	Sí	Sí	Sí	Sí	Sí
Valor de salida de destino	<10ppm	<10ppm	<10ppm	<10ppm	<10ppm

Material de la carcasa	PE	PE	PE	PE	PE
Total reciclable	Sí	Sí	Sí	Sí	Sí

Código Kit de mantenimiento	2351.1141	2351.1142	2351.1143	2351.1144	2351.1145
-----------------------------	-----------	-----------	-----------	-----------	-----------

ESPECIFICACIONES DEL PRODUCTO

Los modelos JEP 10 hasta 60 incorporan válvulas de drenaje de servicio en la parte inferior de cada torre, ofreciéndole soluciones de drenaje de las torres individuales durante las actividades de mantenimiento de rutina.



Kit 5/10/20/30/60

DIMENSIONES (mm)

	5m ³ /min	10m ³ /min	20m ³ /min	30m ³ /min	60m ³ /min
A	610	750	900	900	1040
B	580	650	780	970	1160
C	190	240	305	380	480

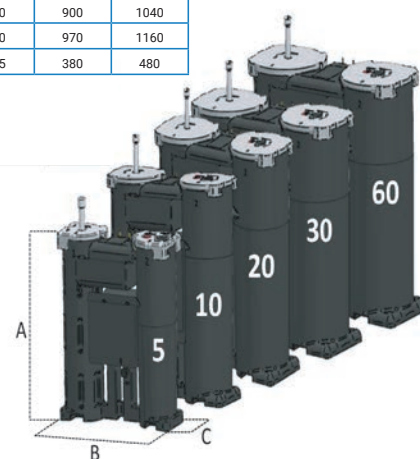





10. ENROLLADORES AUTOMÁTICOS

10 ENROLLADORES AUTOMÁTICOS

Características técnicas

JENDER propone la línea de enrolladores automáticos para tubos flexibles, que garantizan la máxima fiabilidad y seguridad gracias al enrollado completo de muelle del tubo que facilita el trabajo del operador, que dispone de sitio suficiente y sin riesgo de tropezar.

Además, el tubo enrollado automáticamente puede protegerse frente a cualquier daño, al pisarse o enrollarse incorrectamente, pudiendo a sí mismo bloquearse en cualquier posición intermedia cuando hay que desplazarse a otros sitios desde el puesto de trabajo.

Los enrolladores de tubos flexibles de la línea JENDER garantizan una notable reducción del tiempo de producción, pues el operador no pierde tiempo en enrollar u ordenar los tubos flexibles de distribución de fluidos, aumentando así su productividad.



TIRAR



BLOQUEADO



TIRAR PARA DESBLOQUEAR

ENROLLADOR DE TUBO AUTOMÁTICO ORIENTABLE



KIT PARA ALIMENTACIÓN QUE INCLUYE:
CONECTOR MACHO 3/8" + ABRAZADERA

CÓDIGO	DÍAMETRO INTERIOR	SALIDA BSP	MÁXIMA PRESIÓN	DÍAMETRO MANGUERA	LARGO	KG
2351.634	Ø 8	1/4" M	20bar/280 PSI	TPU 8x12	15 m	6
2351.635	Ø 10	3/8" M	20bar/280 PSI	TPU 10x14	12 m	6

EJEMPLOS DE APLICACIÓN



SIN ENROLLADOR JENDER



CON ENROLLADOR JENDER



11. PISTOLAS DE SOPLADO

11

PISTOLAS SOPLADO

Características técnicas

DATOS TÉCNICOS

Material: poliamida reforzada antishock.

Color estandar: RAL 5015.

Presión: PN 10 BAR.

Campo de temperatura: -15°C a 70°C.

Los datos de caudal de aire y de nivel sonoro según la UNI EN ISO 15744 se miden con una alimentación a 6 bar.

FIABILIDAD A LARGO PLAZO

Mecanismo interno probado en el laboratorio durante 1.250.000 ciclos.

Pruebas efectuadas en un organismo de certificación acreditado.



Asa ergonómica antideslizante, sin aristas vivas, para un agarre seguro y estable. Diseño inteligente para facilitar la colocación en el soporte. Control exacto de consumo de aire.

Inserto de latón 1/4" hexagonal para obtener una retención segura y duradera incluso después de numerosos montajes y desmontajes.



VERDE

Pistola estándar con boquilla de plástico o acero cromado para aplicaciones que requieren gran caudal de aire



AMARILLO

Pistola con boquilla silenciosa de plástico o metálica para aplicaciones cuyo objetivo es el confort del operador.



ROJO

Pistola de seguridad con sistema de retorno de la presión en caso de obturación de la salida.



(*) Disponemos de pistolas de soplado ATEX, preguntanos para conocer condiciones.

Puede suministrarse con gancho de fijación.



 standard

PISTOLA DE SOPLADO PROGRESIVA ESTANDAR

CÓDIGO	2351.820
--------	----------

Material: poliamida reforzada antishock.

Color estandar: azul RAL 5015.

Presión: PN 10 BAR.

Campo de temperatura: -15°C a 70°C.

Para aplicaciones de gran caudal.



 standard

PISTOLA DE SOPLADO PROGRESIVA BOQ. ACERO 100MM

CÓDIGO	2351.821
--------	----------

Material: poliamida reforzada antishock.

Color estandar: azul RAL 5015.

Presión: PN 10 BAR.

Campo de temperatura: -15°C a 70°C.

Para aplicaciones de gran caudal.



 standard

PISTOLA DE SOPLADO PROGRESIVA BOQ. ACERO 200MM

CÓDIGO	2351.822
--------	----------

Material: poliamida reforzada antishock.

Color estandar: azul RAL 5015.

Presión: PN 10 BAR.

Campo de temperatura: -15°C a 70°C.

Para aplicaciones de gran caudal.



 **standard**

PISTOLA DE SOPLADO PROGRESIVA BOQ. ACERO 300MM

CÓDIGO	2351.823
--------	----------

Material: poliamida reforzada antishock.

Color estandar: azul RAL 5015.

Presión: PN 10 BAR.

Campo de temperatura: -15°C a 70°C.

Para aplicaciones de gran caudal.



 **silenced**  **safety**

PISTOLA DE SOPLADO PROGRESIVA SEGURIDAD Y SILENCIOSA

CÓDIGO	2351.824
--------	----------

Material: poliamida reforzada antishock.

Color estandar: azul RAL 5015.

Presión: PN 10 BAR.

Campo de temperatura: -15°C a 70°C.

Sistema de seguridad con retorno de la presión en caso de obturación de la salida.

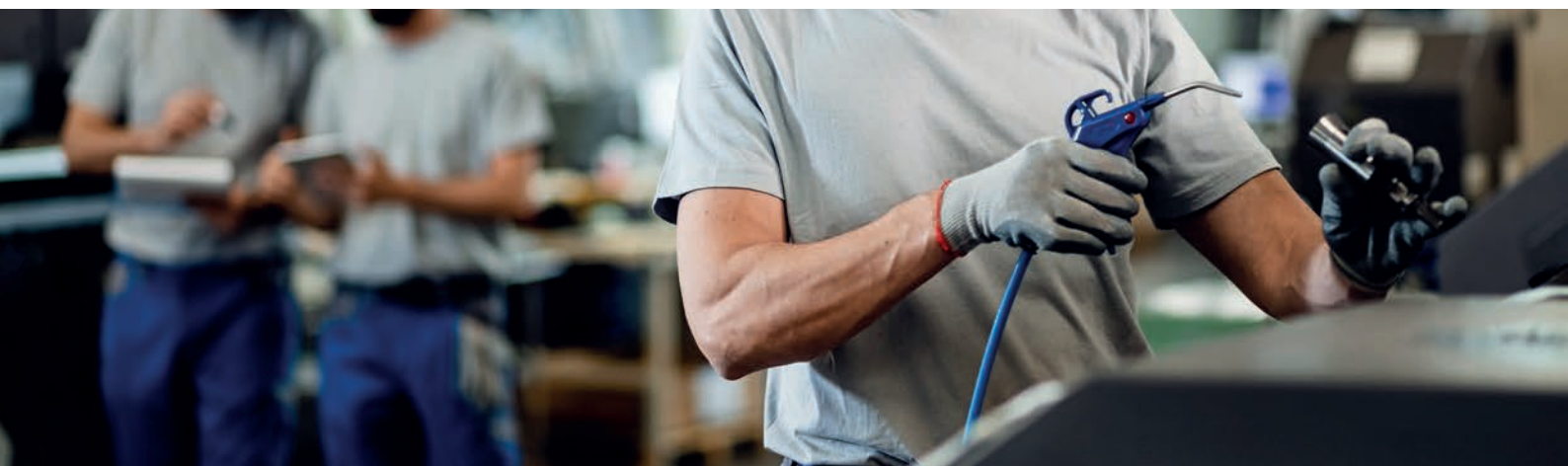

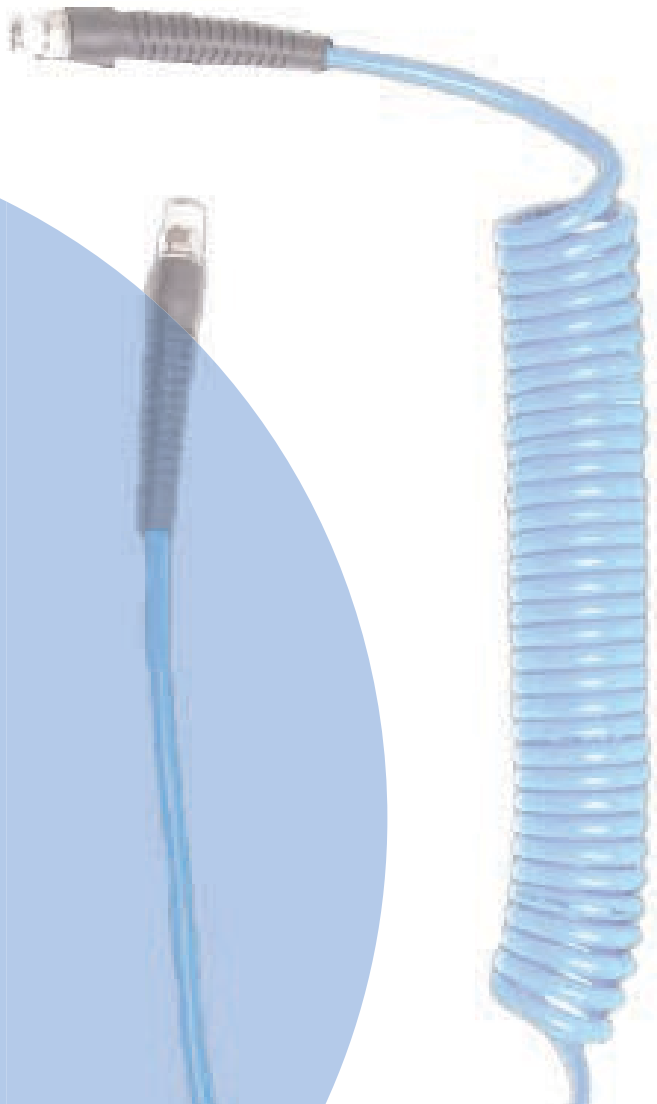

12. ESPIRALES DE AIRE

ESPIRAL DE POLIURETANO

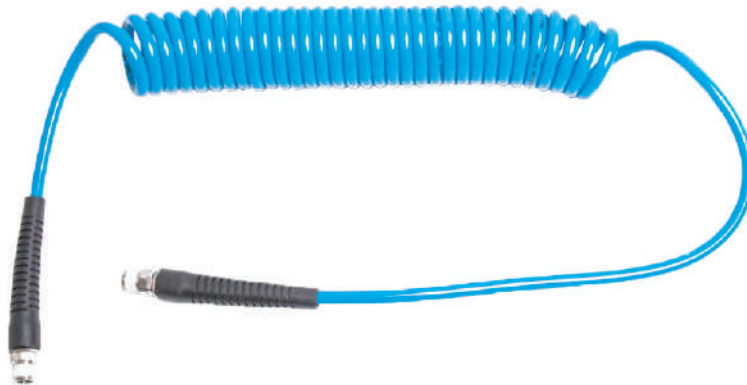

Características técnicas: espirales realizadas con tubo de poliuretano azul 98A +/-2 shore y dotadas de racores en los extremos.

Temperatura de uso: -20°C / +70°C.

CÓDIGO	Ø EXT.	Ø INT.	Ø RACOR	LONGITUD LINEAL	LONGITUD REPOSO	ESTIRADO	Ø	PESO
2351.825	Ø 8	Ø 5	1/4" - 1/4"	3 m	0.17 m	2.50 m	42	185 g
2351.826	Ø 8	Ø 5	1/4" - 1/4"	5 m	0.27 m	4.20 m	42	263 g
2351.827	Ø 8	Ø 5	1/4" - 1/4"	8 m	0.46 m	6.80 m	42	374 g
2351.828	Ø 8	Ø 5	1/4" - 1/4"	12 m	0.63 m	10.20 m	42	520 g

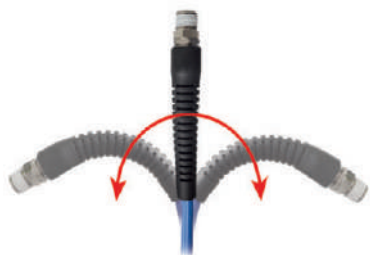

CARACTERÍSTICAS TÉCNICAS:

1/4" + PRETEFLONADO

1/4" + PRETEFLONADO

- Presión de trabajo: PN 13 bar.
- Protección de los racores en goma flexible.
- Racores 1/4" preteflonados.

APÚNTALO...

¡Que se te olvida!



A series of horizontal blue lines providing a space for writing notes.



www.jender.es
Pol. Ind. Carrús c\Almansa, 2, 2º plta
03206 Elche (Alicante)
+(34) 965 463 436
info@jender.es

